

# YR2

## Attuatori rotanti per automazione di processo

- Configurazione connessioni pneumatiche: interfaccia NAMUR - VDI/VDE 3845
- Estremità albero: VDI/VDE 3845
- Forature per connessione Box sensori: VDI/VDE 3845
- Forature inferiore flangia per accoppiamento valvole: ISO 5211 - DIN 3337
- Disponibile versione semplice effetto (2-3-4-5-6 molle)

Versione ATEX standard di serie

CE Ex II 2GD T85°C



### CARATTERISTICHE TECNICHE

Temperatura ambiente	-20° ÷ 80 °C
Fluido	aria filtrata con o senza lubrificazione, gas neutri
Pressione di esercizio	semplice effetto: 4 ÷ 8 bar doppio effetto: 2 ÷ 8 bar
Connessioni <sup>(A)</sup>	interfaccia NAMUR (G1/4)
Rotazione	0-90° ± 3° (regolazione esterna)
Pressione Max	10 bar

### CARATTERISTICHE COSTRUTTIVE

Testate	alluminio pressofuso
Pistone	alluminio pressofuso
Pattino di guida	resina acetalica
Guarnizione pistone	gomma nitrilica (NBR)
Corpo	estruso di alluminio anodizzato duro a spessore
Pignone	acciaio nichelato
Viti e dadi	acciaio inox

### CHIAVE DI CODIFICA

Y	R	2	0	1	D	A	0
1		2			3		

1 Serie	2 Taglia (mm)	3 Versione
YR2 = Attuatori rotanti per automazione di processo	00 = 32 mm (solo DA0) 01 = 50 mm 2A = 63 mm (F04) 2B = 63 mm (F05) 03 = 75 mm 35 = 85 mm 04 = 100 mm 45 = 115 mm 05 = 125 mm 55 = 145 mm 06 = 160 mm 08 = 200 mm 10 = 250 mm	DA0 = Doppio effetto S12 = Semplice effetto standard 12 molle (su richiesta numero di molle diverso)

(A) = foratura inferiore per accoppiamento valvola a sfera secondo norme ISO 5211/DIN 3337. Interfaccia per elettrovalvola, estremità superiore albero e foratura superiore per fissaggio accessori secondo norme VDI/VDE 3845 NAMUR.

### Funzionamento

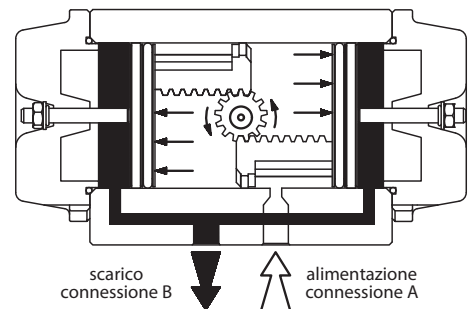

Movimento pistoni in apertura, rotazione antioraria quando alimentazione in connessione A

Peso (Kg)

	YR200	YR201	YR22A/2B	YR203	YR235	YR204	YR245	YR205	YR255	YR206	YR208	YR210
Semplice effetto	-	1,27	1,85	3,36	4,81	6,92	9,72	14,15	17,35	25,90	48,62	101
Doppio effetto	0,58	1,15	1,60	2,80	4,28	5,80	8,26	11,63	14,15	21,70	40,10	77

Tempo di apertura e chiusura a 5,6 bar (sec)

	YR200	YR201	YR22A/2B	YR203	YR235	YR204	YR245	YR205	YR255	YR206	YR208	YR210
Semplice effetto	-	1 Max	1 Max	1 Max	1,5 Max	1,5 Max	1 Max	1,5 ÷ 2	2 Max	2 ÷ 3	4 ÷ 6	7 ÷ 8
Doppio effetto	0,5 Max	1 Max	1 Max	1 Max	1 Max	1 Max	1 Max	1,25 Max	1,5 Max	1,5 ÷ 2	3 ÷ 4	5 ÷ 6

Consumo d'aria per corsa (l)

	YR200	YR201	YR22A/2B	YR203	YR235	YR204	YR245	YR205	YR255	YR206	YR208	YR210
Apertura	0,04	0,08	0,12	0,24	0,48	0,68	1	1,4	1,6	3,2	5,3	14,2
Chiusura	0,05	0,1	0,16	0,44	0,56	0,96	1,6	2,16	2,56	4	8,6	16,5

Momento torcente doppio effetto (Nm)

	Pressione di esercizio (bar)							
	2	3	4	5	6	7	8	
YR200DA0	2,4	3,6	4,8	6	7,3	8,5	9,7	
YR201DA0	5,9	8,9	11,8	14,8	17,7	21,7	24,8	
YR224DA0-YR22BDA0	9,4	14,1	18,8	23,5	28,2	32,9	37,6	
YR203DA0	20	30	40	50	60	70	80	
YR235DA0	34	51	68	85	102	119	136	
YR204DA0	48	71	95	119	142	168	192	
YR245DA0	87,2	130,8	174,4	218	261,6	305,2	348,8	
YR205DA0	111	167	222	278	333	388,5	444	
YR255DA0	157,6	236,4	315,3	394,1	473	551,8	630,6	
YR206DA0	227	340	454	567	680	794,5	908	
YR208DA0	428	638	851	1064	1276	1491	1704	
YR210DA0	1078	1617	2156	2695	3234	3773	4312	

Momento torcente semplice effetto (Nm)

	Pressione di esercizio (bar)									
	4		5		6		7		8	
	0°	90°	0°	90°	0°	90°	0°	90°	0°	90°
YR201S12	-	-	7,6	4,3	10,5	7,2	14,5	11,2	17,6	14,3
YR224S12-YR22BS12	-	-	12,1	6,7	16,8	11,4	21,5	16,1	26,2	20,8
YR203S12	-	-	26	14	36	24	46	34	56	44
YR235S12	-	-	47	22	64	39	81	56	106,4	73
YR204S12	-	-	64	33	87	56	113	82	137	88,8
YR245S12	72,4	14,4	116	58	159,6	101,6	203,2	145,2	246,8	188,8
YR205S12	-	-	148	75	203	130	258,5	185,5	314	241
YR255S12	145,3	15,3	224,1	94,1	303	173	381,8	241,8	460,6	330,6
YR206S12	-	-	316	147	429	260	543,5	374,5	657	488
YR208S12	-	-	584	308	796	520	1011	735	1224	948
YR210S12	-	-	-	-	1909	1254	2448	1793	2987	2332

- Il valore della coppia dell'attuatore non deve mai essere inferiore alla coppia richiesta dalla valvola
- La coppia richiesta dalla valvola sarà maggiorata del 25% come coefficiente di sicurezza

YR200

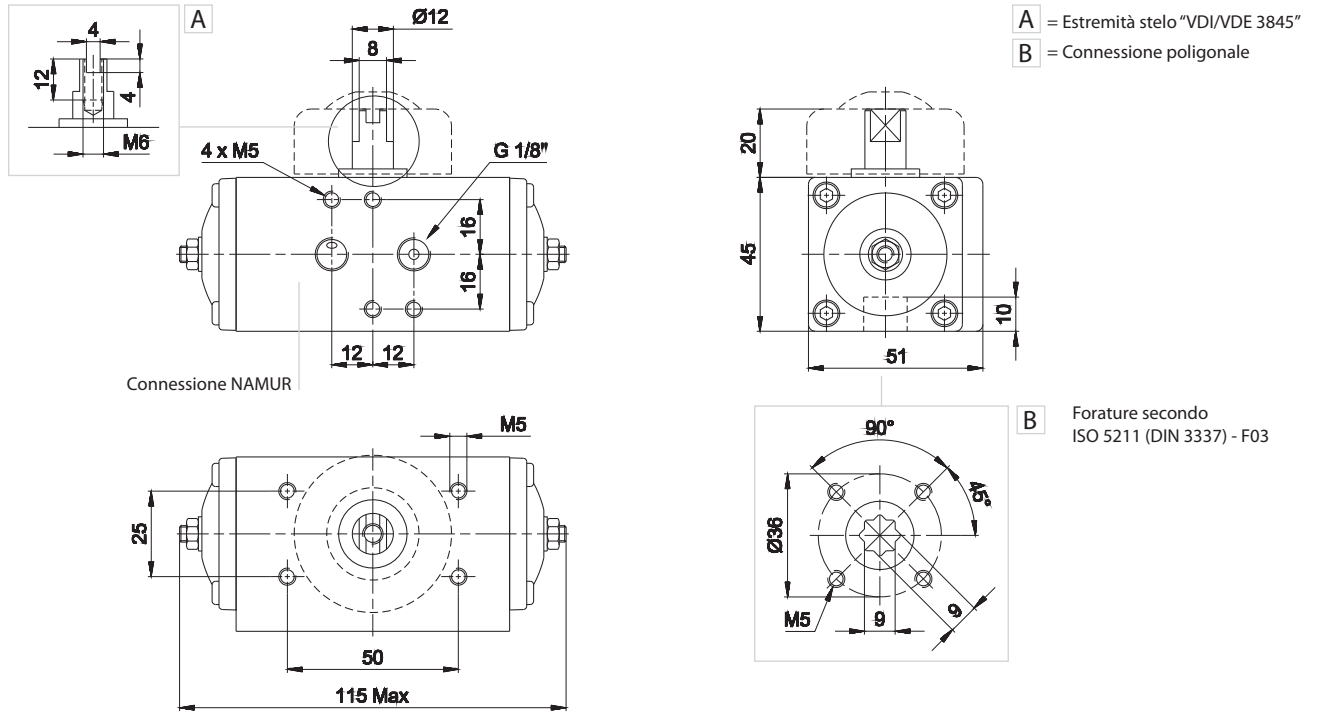

YR2\_ \_

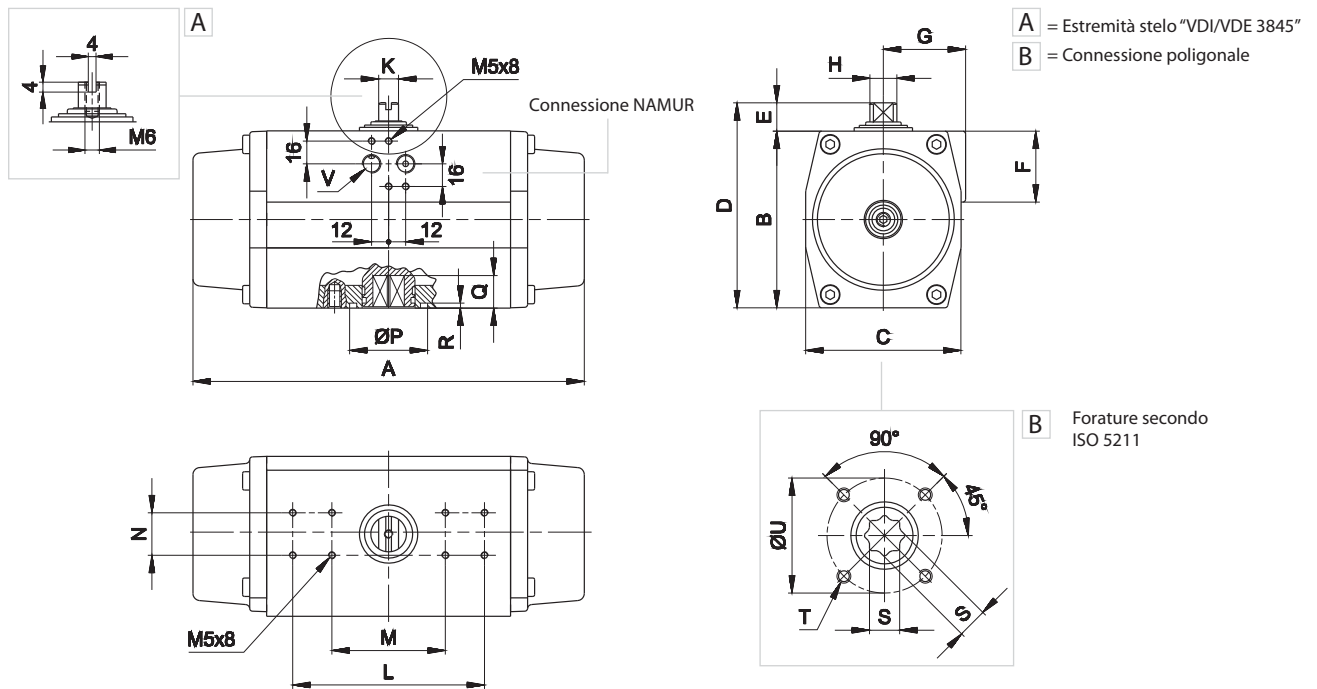

	A	B	C	D	E	F	G	H	K	L	M	N	P	Q	R	S	T	U	V	ISO 5211
YR201	142	67	60	87	20	42	41	12	8	-	80	30	25	10	2	9	M5/M6	36/50	G1/8	F03/F05
YR22A	155	83	73	103	20	42	44,5	12	8	-	80	30	30	12	2	11	M5	42	G1/4	F04
YR22B	155	83	73	103	20	42	44,5	12	8	-	80	30	35	12	2	11	M6	50	G1/4	F05
YR203	213	100	85	120	20	50	49,5	14	10	-	80	30	35	16	3	14	M6/M8	50/70	G1/4	F05/F07
YR235	236	110	98	130	20	50	53	19	14	-	80	30	55	20	3,5	17	M/8	70	G1/4	F07
YR204	276	125	110	145	20	50	58	19	14	-	80	30	55	20	3,5	17	M8/M10	70/102	G1/4	F07/F10
YR245	310	142	128	172	30	58	69	28	20	130	80	30	70	24	3,5	22	M10	102	G1/4	F10
YR205	366	155	140	185	30	-	-	28	20	130	80	30	70	24	3,5	22	M10	102	G1/4	F10
YR255	388	176	160	206	30	-	-	36	28	130	80	30	85	29	3,5	27	M12	125	G1/4	F12
YR206	468	200	175	230	30	-	-	36	28	130	80	30	85	29	3,5	27	M12	125	G1/4	F12
YR208	563	250	215	300	50	-	-	48	32	130	-	30	100	38	5	36	M16	140	G1/4	F14
YR210	750	335	290	385	50	-	-	48	32	130	-	30	130	50	5	46	M20	165	G1/4	F16

