

# RP-RM

## Cilindri compatti UNITOP, ISO 21287 - Ø16 ÷ 100 mm

- Disponibili in versione antirotazione e con pistone allungato
- Dotato di ammortizzo pneumatico regolabile per una riduzione sensibile dell'inquinamento acustico
- Magnetici standard di serie

Disponibile versione ATEX su richiesta

CE Ex II 2Gc IIC T5 II 2Dc T100°C



### CARATTERISTICHE TECNICHE

Temperatura ambiente	-20 ÷ 80°C
Fluido	aria filtrata, con o senza lubrificazione
Pressione di esercizio	1,5 ÷ 10 bar
Alesaggi	Ø 016 - 020 - 025 - 032 - 040 - 050 - 063 - 080 - 100 mm
Ammortizzi	regolabili su entrambi i lati (standard di serie originale Univer)

### CARATTERISTICHE COSTRUTTIVE

Testate	pressofuse in zama (Ø 16 ÷ 25 mm), in alluminio (Ø 32 ÷ 100 mm)
Camicia	alluminio anodizzato
Pistone	alluminio
Pattino di guida	resina acetaleica
Stelo	acciaio cromato (standard), acciaio inox AISI 303 rullato
Guarnizione pistone	gomma nitrilica (NBR)
Bussola guida stelo	resina acetaleica
Paracolpi	gomma nitrilica (NBR) su entrambi i lati
Magnete	plastroferrite (standard di serie)

### CHIAVE DI CODIFICA

R	P	2	0	1	0	3	2	0	0	2	5		
1	2	3	4		5		6	7					

#### 1 Serie      2 Tipologia      3 Versione

<b>RP</b> = Cilindri compatti UNITOP Ø 16÷63 mm <b>RM</b> = Cilindri compatti ISO 21287 Ø 16÷100 mm	<b>RP</b> 1 = Stelo femmina acciaio inox 2 = Stelo femmina acciaio cromato  <b>RM</b> 3 = Stelo maschio acciaio inox 4 = Stelo maschio acciaio cromato	<b>Tipologia 1 - 2</b> 00 = D.E. Versione standard 01 = D.E. Stelo passante 10 = D.E. Stelo guidato antirotazione 11 = D.E. Stelo guidato passante antirotazione 20 = D.E. Pistone allungato (Ø 32 ÷ 63 mm) 60 = S.E. Stelo retratto 70 = S.E. Stelo esteso	<b>Tipologia 3 - 4</b> 00 = D.E. Versione standard 01 = D.E. Stelo passante 20 = D.E. Pistone allungato (Ø 32 ÷ 63 mm) 60 = S.E. Stelo retratto 70 = S.E. Stelo esteso D.E. = doppio effetto S.E. = semplice effetto
--	--	---	--

#### 4 Alesaggio (mm)      5 Corsa (mm)      6 Variante

016 = Ø16 020 = Ø20 025 = Ø25 032 = Ø32 040 = Ø40 050 = Ø50 063 = Ø63 080 = Ø80 (solo RM) 100 = Ø100 (solo RM)	<b>Semplice effetto</b> 0005-0010 (Ø16 ÷ 25 mm)    0005-0010-0015-0020-0025 (Ø32 ÷ 100 mm) <b>Doppio effetto</b> 0005-0010-0015-0020-0025-0030-0040-0050-0060-0080 <b>Corsa max standard</b> <b>Corsa max con stelo guidato antirotazione (a richiesta)</b> Ø16    0040 mm      Ø16    0100 mm Ø20-25    0050 mm      Ø20-25    0200 mm Ø32-63    0080 mm      Ø32-40    0400 mm Ø50-63    0500 mm	C = Con flangia per serie RP, versioni: 200-201-260-270 e 100-101-120-160-170 H = Stelo forato solo per versioni con stelo passante senza flangia
--	--	--

#### 7 Variante ATEX

X = ATEX (su richiesta)  
**Per tipologia e versioni, consultare catalogo ATEX**

Per applicazioni alta temperatura chiedere al nostro Ufficio Commerciale

Con riserva di modifica

Tolleranze nominali sulla corsa

Ø	mm
16	+1,5 - 0
20	+1,5 - 0
25	+1,5 - 0
32	+2 - 0
40	+2 - 0
50	+2 - 0
63	+2,5 - 0
80	+4 - 0
100	+4 - 0

Cilindro semplice effetto  
Forze teoriche della molla (N)

Ø	Forza Max	Forza min.	Corsa Max	Decremento per ogni mm di corsa
	N	N	mm	N/mm
16	14	11,8	10	0,22
20	23,5	20	10	0,35
25	23,5	20	10	0,35
32	40	24	25	0,64
40	50	35	25	0,6
50	90	49	25	1,64
63	90	49	25	1,64
80	120	60	25	2,4
100	160	92,5	25	2,7

Forze teoriche (N)

sviluppate alla pressione d'esercizio (bar)

Ø	Superficie utile		Pressione di esercizio					Pressione di esercizio				
	mm <sup>2</sup>		bar					bar				
	Spinta	Trazione	Spinta					Trazione				
			2	4	6	8	10	2	4	6	8	10
16	201	151	40	80	121	161	201	30	60	91	121	151
20	314	236	63	126	188	251	314	47	94	142	189	236
25	491	412	98	196	295	393	491	82	165	247	330	412
32	804	691	161	322	482	643	804	138	276	414	553	691
40	1256	1143	251	502	754	1005	1256	228	457	685	914	1143
50	1962	1762	393	785	1178	1570	1963	352	704	1057	1409	1762
63	3116	2916	623	1246	1869	2493	3116	583	1166	1749	2332	2916
80	5024	4710	1005	2010	3014	4019	5024	942	1884	2826	3768	4710
100	7850	7536	1570	3140	4710	6280	7850	1507	3014	4521	6029	7536

1

Massa cilindro standard e pistone allungato

Ø	Cilindro corsa 0 Standard		Cilindro - corsa 0 Pistone allungato		Incremento ogni mm di corsa	Massa in movimento corsa 0 - Standard		Massa in movimento corsa 0 - Pistone allungato		Incremento ogni mm di corsa
	g		g		g	g		g		g
	RP200	RM400	RP220	RM420	RP200/220 - RM400/420	RP200	RM400	RP220	RM420	RP200/220 - RM400/420
16	103	115	-	-	1,05	15,5	27,5	-	-	0,39
20	135	157	-	-	1,45	24,5	46,5	-	-	0,62
25	203	225	-	-	1,65	34,5	56,5	-	-	0,62
32	205	240	291,5	326,5	2,65	60	95	115,5	146,5	0,9
40	305	340	426	461	3,3	75	110	148	183	0,9
50	450	505	676,5	731,5	4,7	125	180	274	329	1,6
63	735	790	1063,5	1198,5	5,65	200	255	427	482	1,6
80	-	1146	-	-	8,95	-	285	-	-	2,1
100	-	1966	-	-	11,05	-	298	-	-	2,3

Massa cilindro stelo passante

Ø	Cilindro - corsa 0		Incremento ogni mm di corsa	Massa in movimento - corsa 0		Incremento ogni mm di corsa
	g		g	g		g
	RP201	RM401	RP201 - RM401	RP201	RM401	RP201 - RM401
16	105	129	1,45	17,5	41,5	0,78
20	138	182	2,07	24,8	68,8	1,24
25	206	250	2,27	34,8	78,8	1,24
32	230	290	3,55	85	125	1,8
40	325	390	4,2	100	140	1,8
50	490	570	6,3	165	225	3,2
63	775	855	7,25	245	300	3,2
80	-	1261	11,4	-	335	3,6
100	-	2128	13,5	-	355	3,9

Massa cilindro stelo retracts e stelo esteso

Ø	Cilindro - corsa 0 Stelo retracts		Cilindro - corsa 0 Stelo esteso		Incremento ogni mm di corsa Stelo retracts/esteso	Massa in movimento - corsa 0 Stelo retracts/esteso		Incremento ogni mm di corsa Stelo retracts/esteso
	g		g		g	g		g
	RP260	RM460	RP270	RM470	RP260/RM460 - RP270/RM470	RP260/RP270	RM460/RM470	RP260/RM460 - RP270/RM470
16	103	115	103	115	1,05	15,5	27,5	0,39
20	135	157	135	157	1,45	24,5	46,5	0,62
25	203	225	203	225	1,65	34,5	56,5	0,62
32	215	250	203	238	2,65	63	98	0,9
40	315	350	302	337	3,3	81	116	0,9
50	468	523	445	500	4,7	137	192	1,6
63	753	808	730	785	5,65	212	267	1,6
80	-	1182	-	1182	8,95	-	289	1,9
100	-	2002	-	2002	11,05	-	310	2,2

Massa cilindro con dispositivo antirotazione e stelo passante con dispositivo antirotazione

Ø	Cilindro - corsa 0		Incremento ogni mm di corsa		Massa in movimento - corsa 0		Incremento ogni mm di corsa	
	g		g		g		g	
	RP210	RP211	RP210	RP211	RP210	RP211	RP210	RP211
16	122	124	1,25	1,64	34,5	36,7	0,59	0,98
20	165	168	1,75	2,37	54,5	57,5	0,93	1,65
25	240	243	1,95	2,57	71,5	74,5	0,93	1,55
32	245	270	3,09	3,99	100	125	1,34	2,24
40	372	392	4,1	5	142	167	1,7	2,6
50	545	585	5,5	7,1	220	260	2,4	4
63	875	915	6,89	8,49	340	385	2,84	4,44

Carico di punta

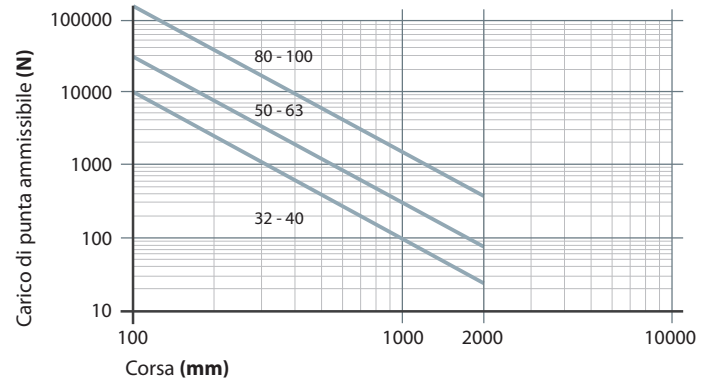
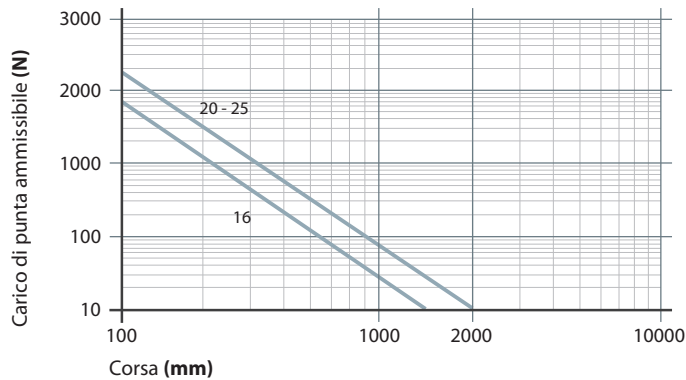

Diagrammi carico trasversale sullo stelo

Pistone standard Ø16 ÷ 25 mm

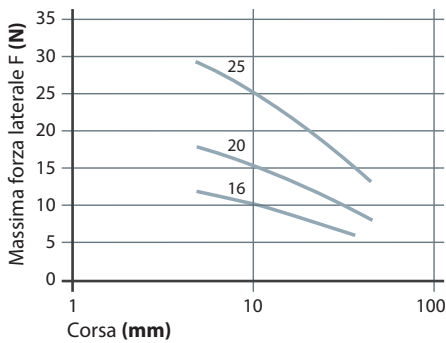

Pistone standard Ø32 ÷ 100 mm

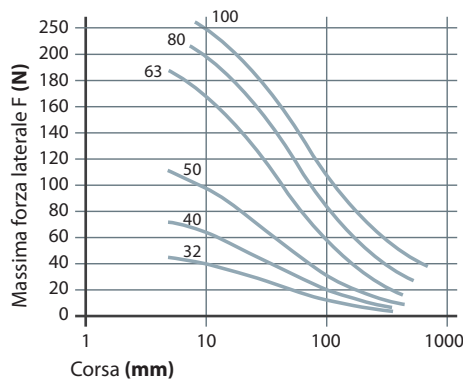

Pistone allungato Ø32 ÷ 63 mm

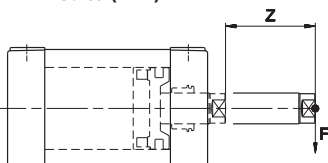
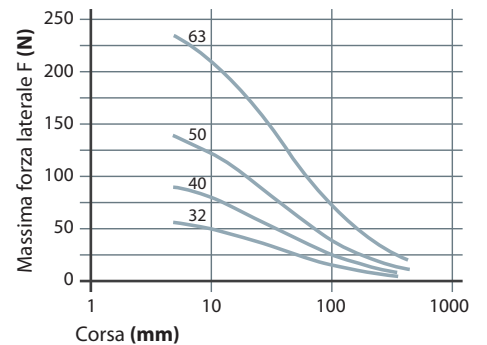

Z = Corsa  
F = Forza

Fissaggi e accessori RP Ø 16 ÷ 63

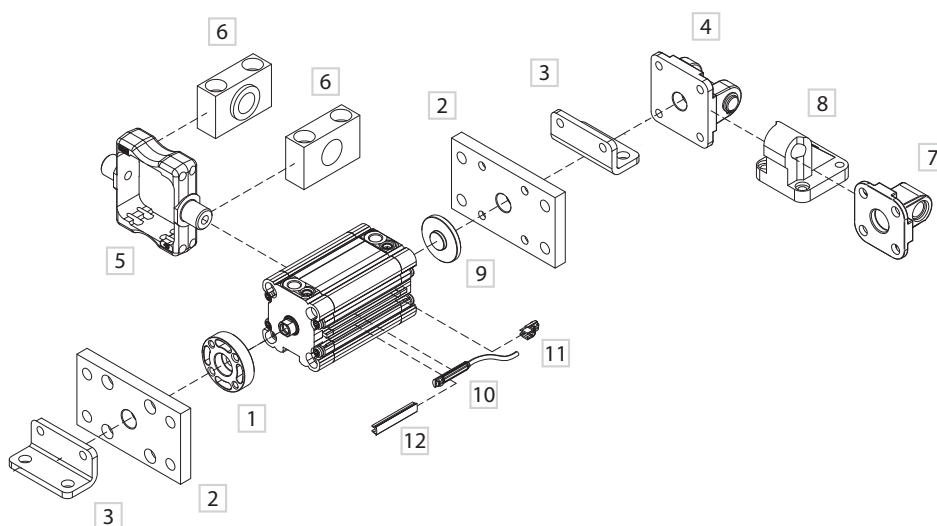

1

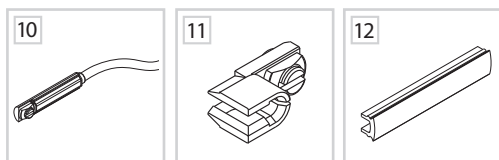

DESCRIZIONE	CODICE
1 Flangia per stelo femmina	RPF-28 ___
2 Flangia anteriore-posteriore	RPF-12 ___ / KF-12 ___ (Ø32)
3 Piedino ad angolo	RPF-13 ___ / KF-13 ___ (Ø32)
4 Cerniera posteriore femmina con perno	RPF-10 ___ A / KF-10 ___ A (Ø32)
5 Cerniera intermedia	RPF-14 ___ / KDF-14 ___ (Ø32)
6 Supporto per cerniera	KF-41 ___
7 Cerniera posteriore maschio	RPF-11 ___ / KF-11 ___ (Ø32)
8 Contro cerniera a 90°	KF-19 ___ Ø32 ÷ 63
9 Adattatore per centraggio	RSF-09 ___ Ø32 ÷ 63
10 Sensore DF (vedi sezione accessori)	DF-___
11 Bloccacavo guida filo sensore DF (vedi sezione accessori)	DF-001
12 Bandella coprifilo DHF (vedi sezione accessori)	DHF-0020100

Fissaggi e accessori RM Ø 16 ÷ 100

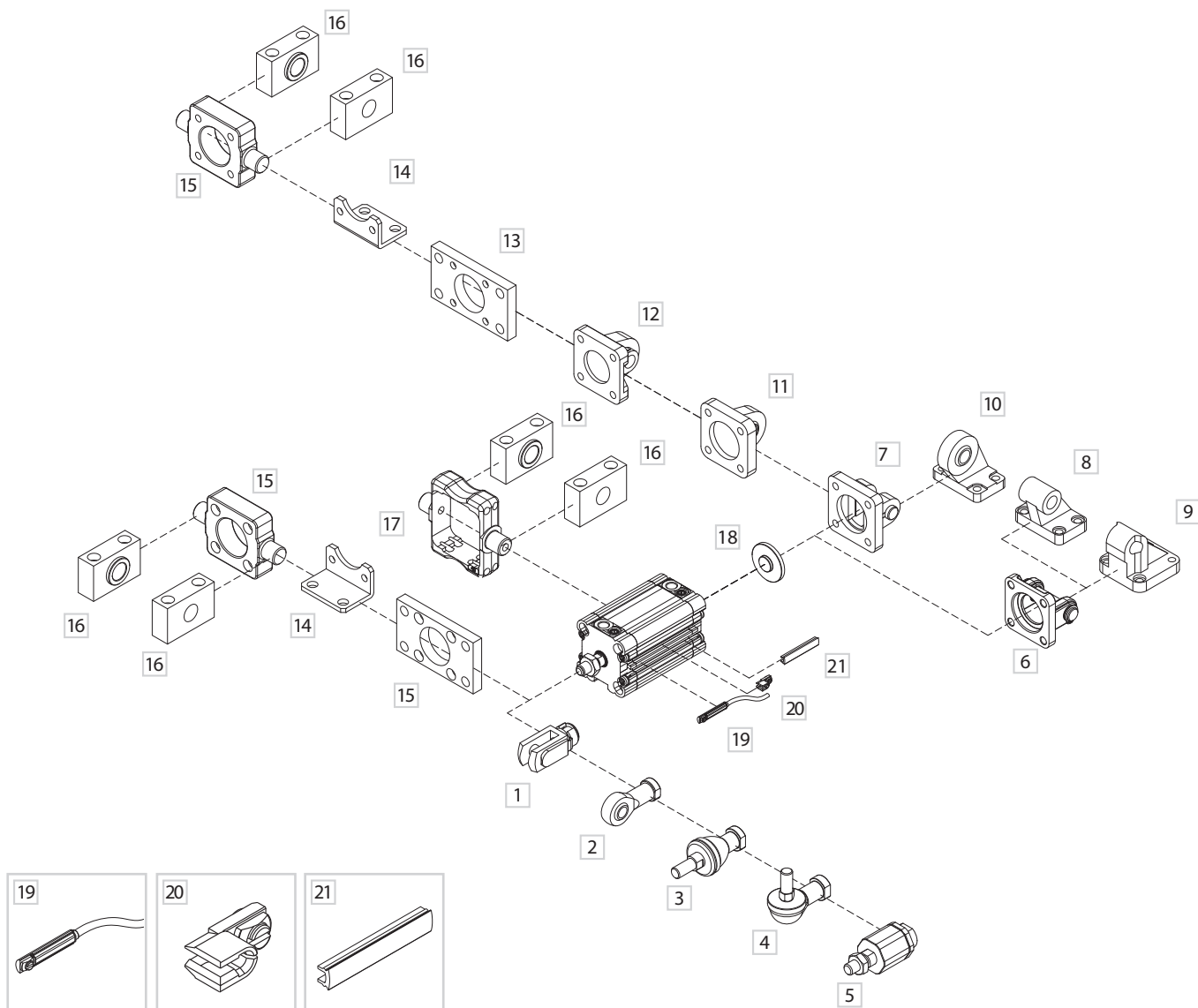

1  
CILINDRI

DESCRIZIONE	CODICE
1 Forcella femmina con clips	KF-15___ / MF-15___ (Ø16-20-25)
2 Forcella snodata autolubrificata	KF-17___ / MF-17___ (Ø16-20-25)
3 Forcella con perno snodato in asse	KF-22___ / MF-22___ (Ø16-20-25)
4 Forcella con perno snodato ad angolo	KF-23___ / MF-23___ (Ø16-20-25)
5 Snodo autoallineante	KF-24___ / MF-24___ (Ø16-20-25)
6 Cerniera femmina con perno	KF-10___A
7 Cerniera femmina stretta con perno	KF-10___AS
8 Contro-cerniera a 90° (CETOP)	KF-19___CTA
9 Contro-cerniera a 90°	KF-19___
10 Contro-cerniera a squadra snodata	KF-19___SC
11 Cerniera posteriore maschio snodata	KF-11___S
12 Cerniera posteriore maschio	KF-11___ RPF (Ø16-20-25)
13 Flangia anteriore-posteriore	KF-12___ RPF (Ø16-20-25)
14 Piedino ad angolo	KF-13___ RPF (Ø16-20-25)
15 Cerniera anteriore-posteriore oscillante	KF-14___AP
16 Supporto per cerniera	KF-41___
17 Cerniera intermedia ISO	KDF-14___ (Ø32)/ RPF-14___ (Ø40-50-63)
18 Adattatore per centraggio	RSF-09___ (Ø32÷100)
19 Sensore DF (vedi sezione accessori)	DF-___
20 Bloccacavo guida filo sensore DF (vedi sezione accessori)	DF-001
21 Bandella coprifilo DHF (vedi sezione accessori)	DHF-0020100

### Doppio effetto RP - RM Ø 16 ÷ 25

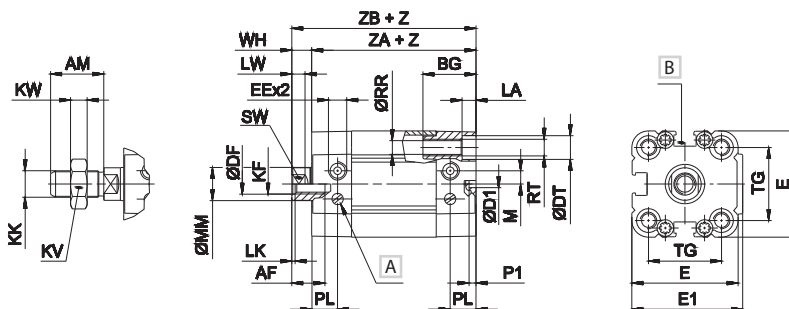

Z = Corsa

### Doppio effetto RP - RM Ø 32 ÷ 63

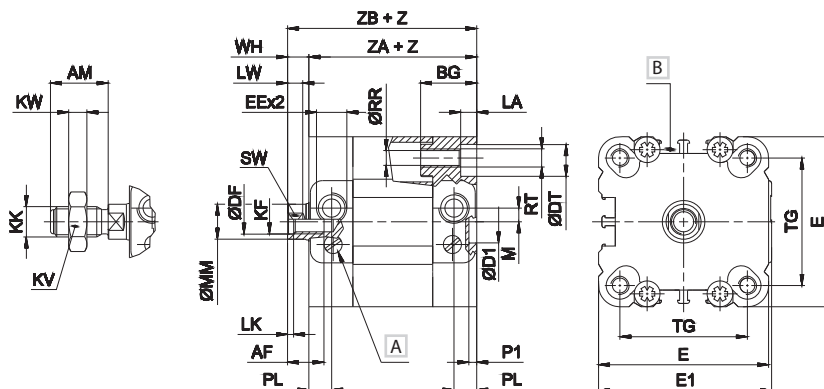
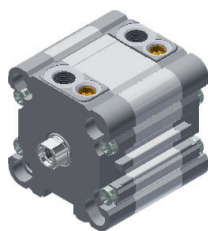

Z = Corsa

### Doppio effetto RM Ø 80 - 100

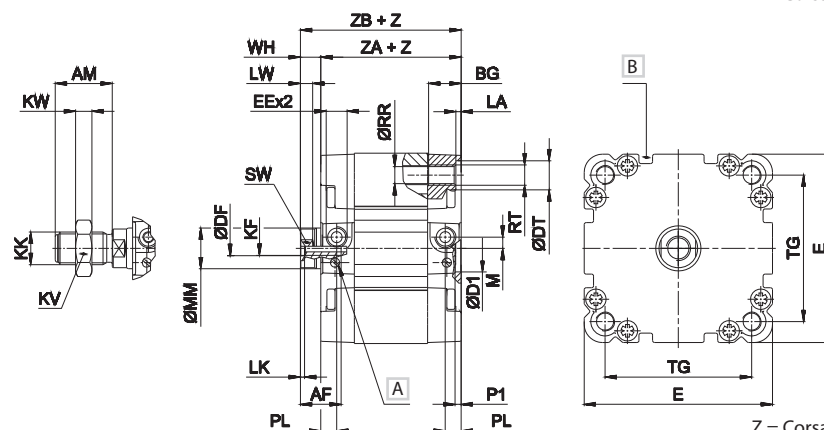
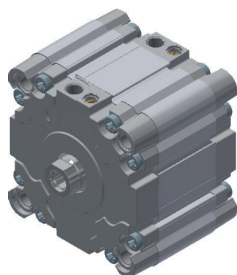

Z = Corsa

Ø	AM	AF	BG	DF	DT	D1	E	EE	E1	KF	KK	KV	KW	LA
16	12	8	16	4,1	5,8	2	28	M5	30	M4	M6x1	10	4	3,2
20	16	10	16	6,1	7,3	2	32	M5	34	M6	M8x1,25	13	5	4,2
25	16	10	16	6,1	8	2	37	M5	39	M6	M8x1,25	13	5	4,5
32	19	12	18	8,2	9	14	46	G1/8	47	M8	M10x1,25	17	6	5,3
40	19	12	18	8,2	9	14	56	G1/8	57	M8	M10x1,25	17	6	5,3
50	22	16	24	10,2	11	18	66	G1/8	67	M10	M12x1,25	19	7	6,5
63	22	16	24	10,2	11	18	79	G1/8	80	M10	M12x1,25	19	7	6,5
80	28	20	16,5	12,2	14	23	93,5	G1/8	-	M12	M16x1,5	24	9	2,6
100	28	20	21,5	12,2	14	28	112	G1/8	-	M12	M16x1,5	24	9	2,6

Ø	LK	LW	M	MM	PL	P1	RR	RT	SW	TG	WH	ZA	ZB
16	1	4,5	3,5	8	8	2	3,2	M4	7	18	5	37	42
20	1	4,5	4	10	8	2	4,2	M5	8	22	6	37	43
25	1	4,5	4	10	8	2	4,2	M5	8	26	6	39	45
32	2	5	4,5	12	7,5	2,5	5,2	M6	10	32,5	7	44	51
40	2	5	4,5	12	7,5	2,5	5,2	M6	10	42*	7	45	52
50	2	6	6,5	16	7,5	2,5	6,5	M8	13	50*	8	45	53
63	2	6	6,5	16	7,5	2,5	6,5	M8	13	62*	8	50	58
80	2	6	5,5	20	8	3	8,4	M10	17	72	10	54	64
100	2	6	8	20	10,5	3	8,4	M10	17	89	10	67	77

A Vite di regolazione ammortizzo pneumatico

B Scanalatura per sensore

Ø80 - Ø100 solo serie RM

\* = Varianti quota per testate con interassi ISO (serie RM): Ø40 38 mm - Ø50 46,5 mm - Ø63 56,5 mm

Per le tipologie di cilindri con pistone allungato, le quote ZA - ZB subiranno un incremento di 20 mm (Ø32 - Ø40), di 25 mm (Ø50 - Ø63)

Doppio effetto stelo passante RP- RM Ø 16 ÷ 25

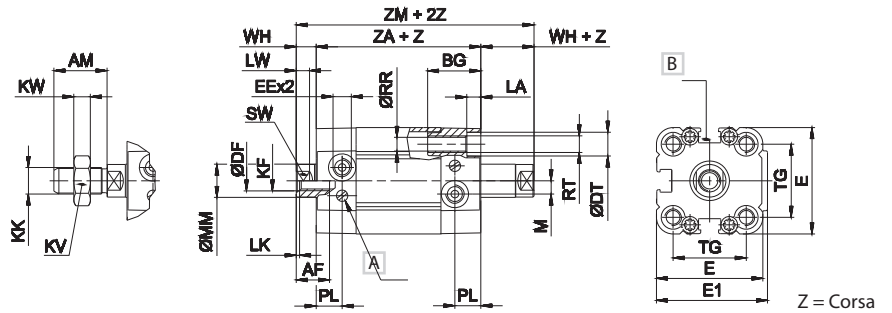
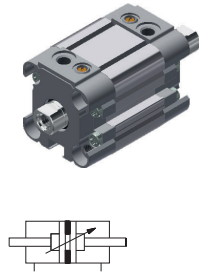

Doppio effetto stelo passante RP- RM Ø 32 ÷ 63

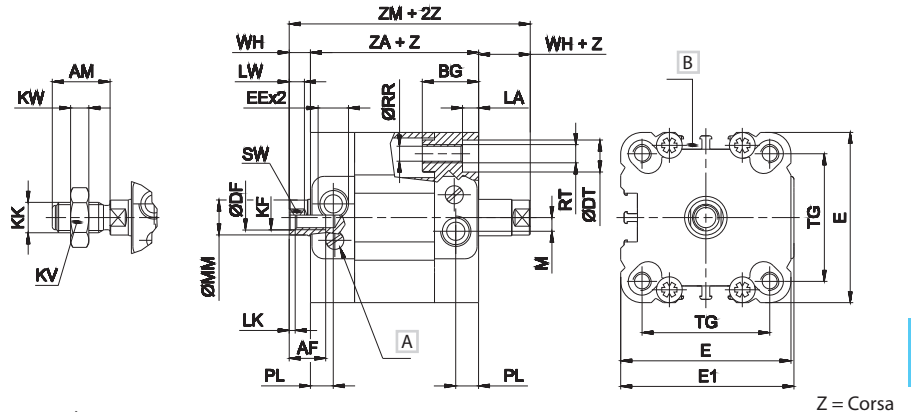
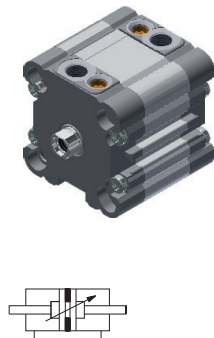

Doppio effetto stelo passante RM Ø 80 - 100

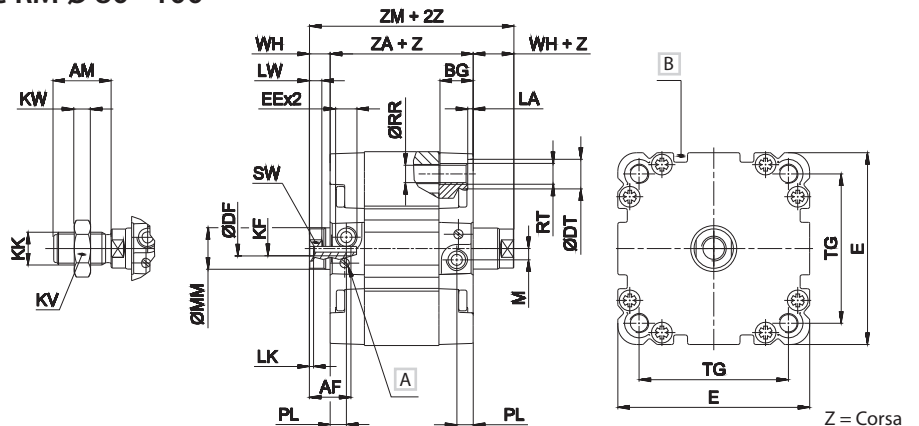
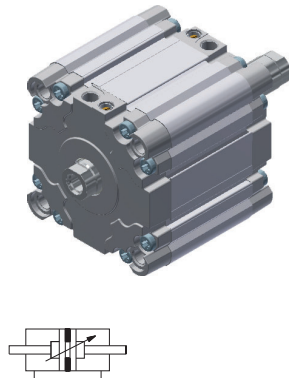

Ø	AM	AF	BG	DF	DT	E	EE	E1	KF	KK	KV	KW	LA
16	12	8	16	4,1	5,8	28	M5	30	M4	M6x1	10	4	3,2
20	16	10	16	6,1	7,3	32	M5	34	M6	M8x1,25	13	5	4,2
25	16	10	16	6,1	8	37	M5	39	M6	M8x1,25	13	5	4,5
32	19	12	18	8,2	9	46	G1/8	47	M8	M10x1,25	17	6	5,3
40	19	12	18	8,2	9	56	G1/8	57	M8	M10x1,25	17	6	5,3
50	22	16	24	10,2	11	66	G1/8	67	M10	M12x1,25	19	7	6,5
63	22	16	24	10,2	11	79	G1/8	80	M10	M12x1,25	19	7	6,5
80	28	20	16,5	12,2	14	93,5	G1/8	-	M12	M16x1,5	24	9	2,6
100	28	20	21,5	12,2	14	112	G1/8	-	M12	M16x1,5	24	9	2,6

Ø	LK	LW	M	MM	PL	RR	RT	SW	TG	WH	ZA	ZM
16	1	4,5	3,5	8	8	3,2	M4	7	18	5	37	47
20	1	4,5	4	10	8	4,2	M5	8	22	6	37	49
25	1	4,5	4	10	8	4,2	M5	8	26	6	39	51
32	2	5	4,5	12	7,5	5,2	M6	10	32,5	7	44	58
40	2	5	4,5	12	7,5	5,2	M6	10	42*	7	45	59
50	2	6	6,5	16	7,5	6,5	M8	13	50*	8	45	61
63	2	6	6,5	16	7,5	6,5	M8	13	62*	8	50	66
80	2	6	5,5	20	8	8,4	M10	17	72	10	54	74
100	2	6	8	20	10,5	8,4	M10	17	89	10	67	87

A Vite di regolazione ammortizzo pneumatico

B Scanalatura per sensore

Ø80 - Ø100 solo serie RM

\* = Varianti quota per testate con interassi ISO (serie RM): Ø40 38 mm - Ø50 46,5 mm - Ø63 56,5 mm

Con riserva di modifica

## Doppio effetto stelo passante forato femmina/maschio Ø 16 ÷ 100

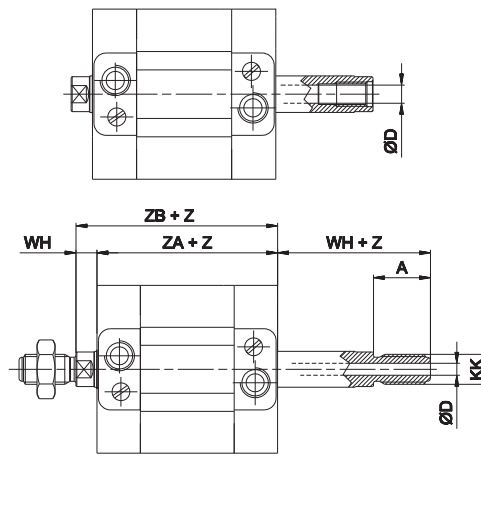

Z = Corsa

Ø	D
16	2
20	2,5
25	2,5
32	3,5
40	3,5
50	4,5
63	4,5
80	6
100	8

Ø16 ÷ 25 corsa Max **50 mm** Ø32 ÷ 63 corsa Max **75 mm** Ø80 - 100 corsa Max **100 mm**  
 Per le quote mancanti fare riferimento alla versione stelo passante pagina precedente

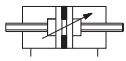

## Doppio effetto pistone allungato Ø 32 ÷ 63

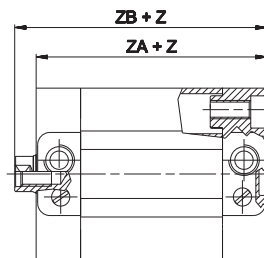

Z = Corsa

Ø	ZA	ZB
32	64	71
40	65	72
50	70	78
63	75	83

1



Semplice effetto stelo retratto RP - RM Ø 16 ÷ 25

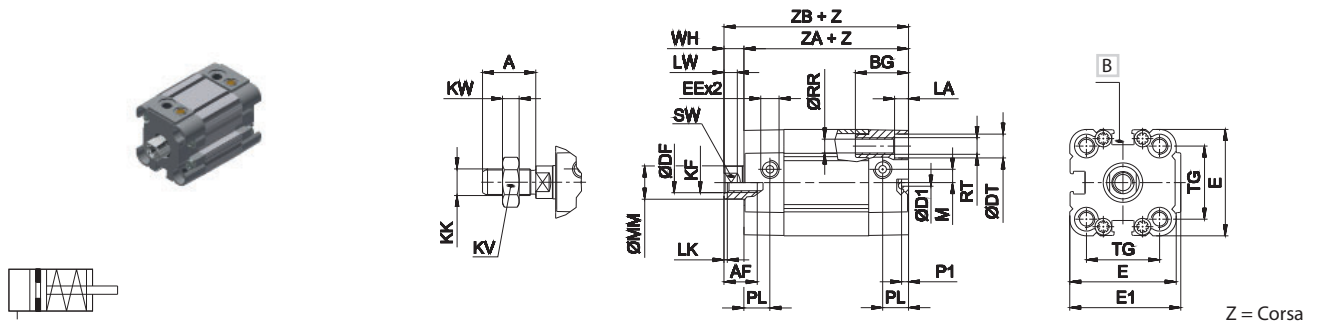

Semplice effetto stelo retratto RP - RM Ø 32 ÷ 63

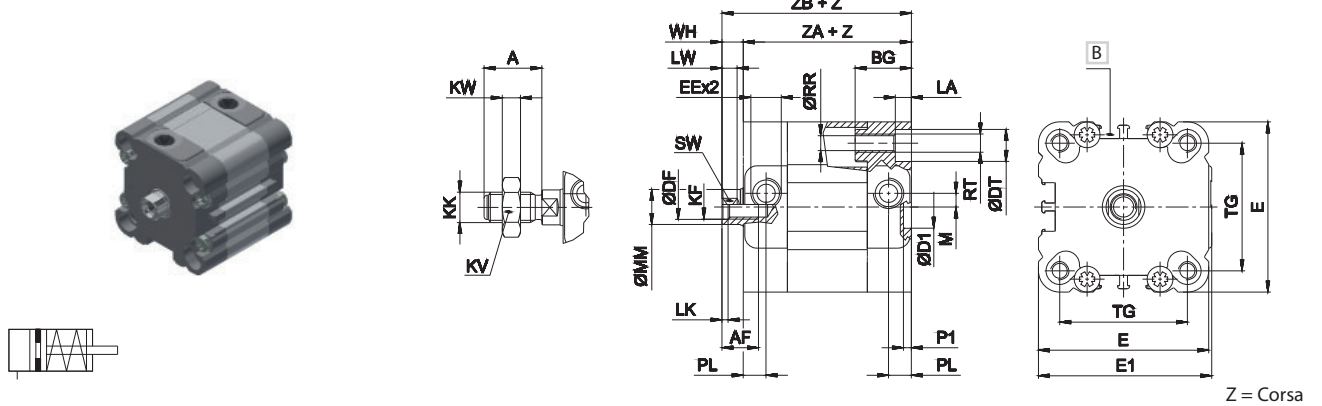

Semplice effetto stelo retratto RM Ø 80 - 100

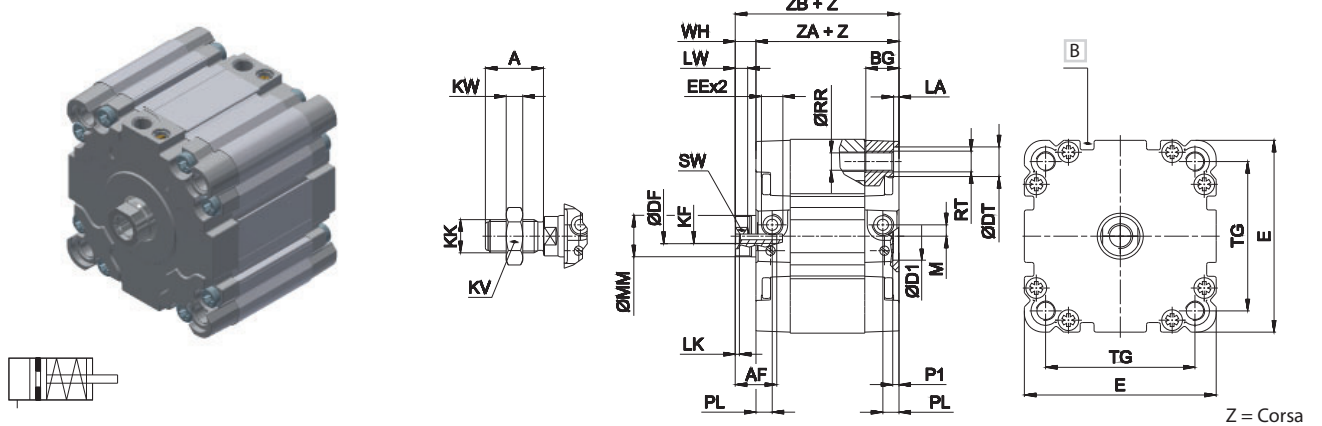

Ø	A	AF	BG	DF	DT	D1	E	EE	E1	KF	KK	KV	KW	LA
						H11								
16	12	8	16	4,1	5,8	2	28	M5	30	M4	M6x1	10	4	3,2
20	16	10	16	6,1	7,3	2	32	M5	34	M6	M8x1,25	13	5	4,2
25	16	10	16	6,1	8	2	37	M5	39	M6	M8x1,25	13	5	4,5
32	19	12	18	8,2	9	14	46	G1/8	47	M8	M10x1,25	17	6	5,3
40	19	12	18	8,2	9	14	56	G1/8	57	M8	M10x1,25	17	6	5,3
50	22	16	24	10,2	11	18	66	G1/8	67	M10	M12x1,25	19	7	6,5
63	22	16	24	10,2	11	18	79	G1/8	80	M10	M12x1,25	19	7	6,5
80	28	20	16,5	12,2	14	23	93,5	G1/8	-	M12	M16x1,5	24	9	2,6
100	28	20	21,5	12,2	14	28	112	G1/8	-	M12	M16x1,5	24	9	2,6

Ø	LK	LW	M	MM	PL	P1	RR	RT	SW	TG	WH	ZA	ZB
16	1	4,5	3,5	8	8	2	3,2	M4	7	18	5	37	42
20	1	4,5	4	10	8	2	4,2	M5	8	22	6	37	43
25	1	4,5	4	10	8	2	4,2	M5	8	26	6	39	45
32	2	5	4,5	12	7,5	2,5	5,2	M6	10	32,5	7	44	51
40	2	5	4,5	12	7,5	2,5	5,2	M6	10	42*	7	45	52
50	2	6	6,5	16	7,5	2,5	6,5	M8	13	50*	8	45	53
63	2	6	6,5	16	7,5	2,5	6,5	M8	13	62*	8	50	58
80	2	6	5,5	20	8	3	8,4	M10	17	72	10	54	64
100	2	6	8	20	10,5	3	8,4	M10	17	89	10	67	77

[B] Scanalatura per sensore

Ø80 - Ø100 solo serie RM

\* = Varianti quota per testate con interessi ISO (serie RM): Ø40 38 mm - Ø50 46,5 mm - Ø63 56,5 mm

Semplice effetto stelo esteso RP - RM Ø 16 ÷ 25

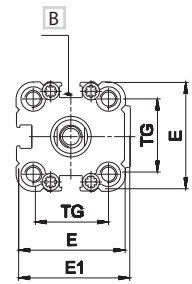
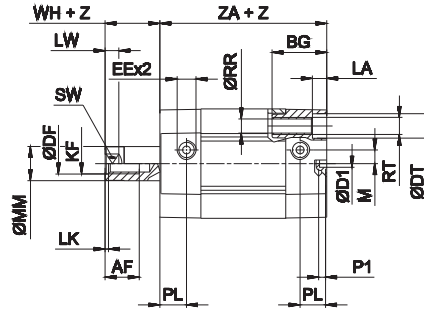
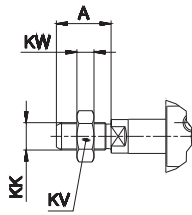

Z = Corsa

Semplice effetto stelo esteso RP - RM Ø 32 ÷ 63

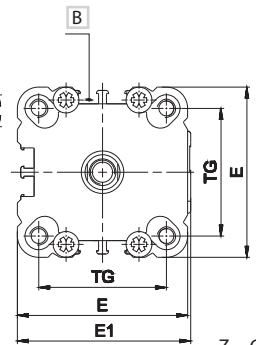
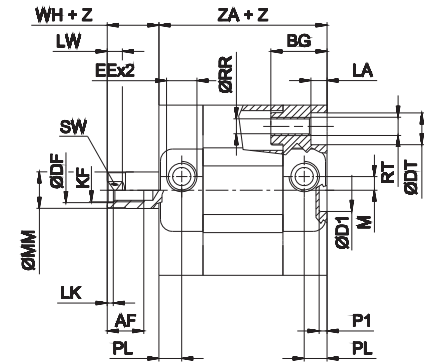
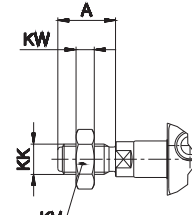

Z = Corsa

Semplice effetto stelo esteso RM Ø 80 - 100

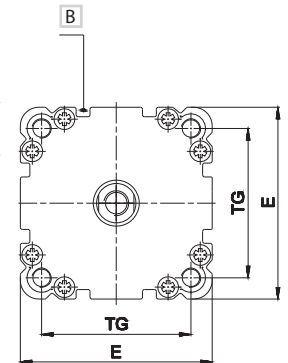
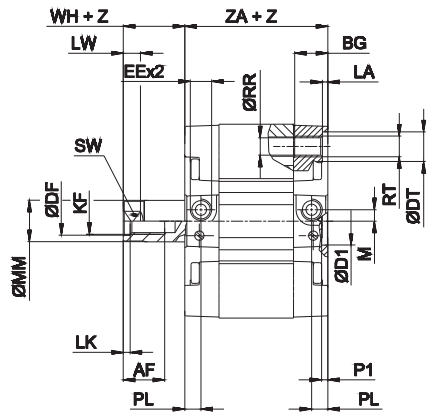
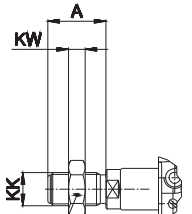
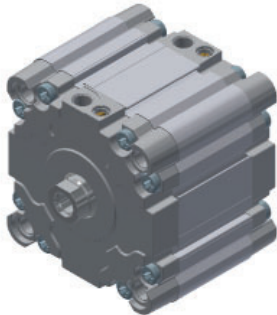

Z = Corsa

Ø	A	AF	BG	DF	DT	D1	E	EE	E1	KF	KK	KV	KW
16	12	8	16	4,1	5,8	H11	28	M5	30	M4	M6x1,25	10	4
20	16	10	16	6,1	7,3	2	32	M5	34	M6	M8x1,25	13	5
25	16	10	16	6,1	8	2	37	M5	39	M6	M8x1,25	13	5
32	19	12	18	8,2	9	14	46	G1/8	47	M8	M10x1,25	17	6
40	19	12	18	8,2	9	14	56	G1/8	57	M8	M10x1,25	17	6
50	22	16	24	10,2	11	18	66	G1/8	67	M10	M12x1,25	19	7
63	22	16	24	10,2	11	18	79	G1/8	80	M10	M12x1,25	19	7
80	28	20	16,5	12,2	14	23	93,5	G1/8	-	M12	M16x1,5	24	9
100	28	20	21,5	12,2	14	28	112	G1/8	-	M12	M16x1,5	24	9

Ø	LA	LK	LW	M	MM	PL	P1	RR	RT	SW	TG	WH	ZA
16	3,2	1	4,5	3,5	8	8	2	3,2	M4	7	18	5	37
20	4,2	1	4,5	4	10	8	2	4,2	M5	8	22	6	37
25	4,5	1	4,5	4	10	8	2	4,2	M5	8	26	6	39
32	5,3	2	5	4,5	12	7,5	2,5	5,2	M6	10	32,5	7	44
40	5,3	2	5	4,5	12	7,5	2,5	5,2	M6	10	42*	7	45
50	6,5	2	6	6,5	16	7,5	2,5	6,5	M8	13	50*	8	45
63	6,5	2	6	6,5	16	7,5	2,5	6,5	M8	13	62*	8	50
80	2,6	2	6	5,5	20	8	3	8,4	M10	17	72	10	54
100	2,6	2	6	8	20	10,5	3	8,4	M10	17	89	10	67

[B] Scanalatura per sensore

Ø80 - Ø100 solo serie RM

\* = Varianti quota per testate con interassi ISO (serie RM): Ø40 38 mm - Ø50 46,5 mm - Ø63 56,5 mm

### Doppio effetto stelo guidato antirotazione RP Ø 16 ÷ 25

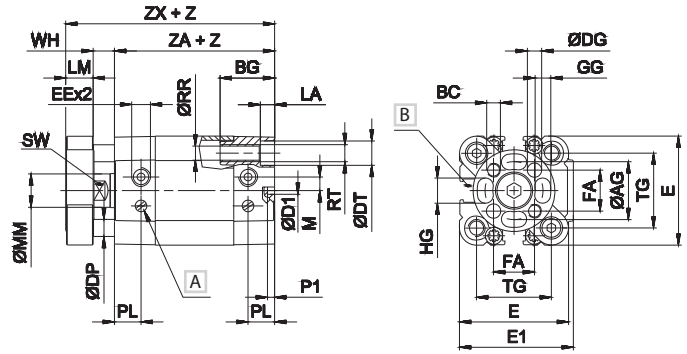
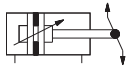

Z = Corsa

### Doppio effetto stelo guidato antirotazione RP - RM Ø 32 ÷ 63

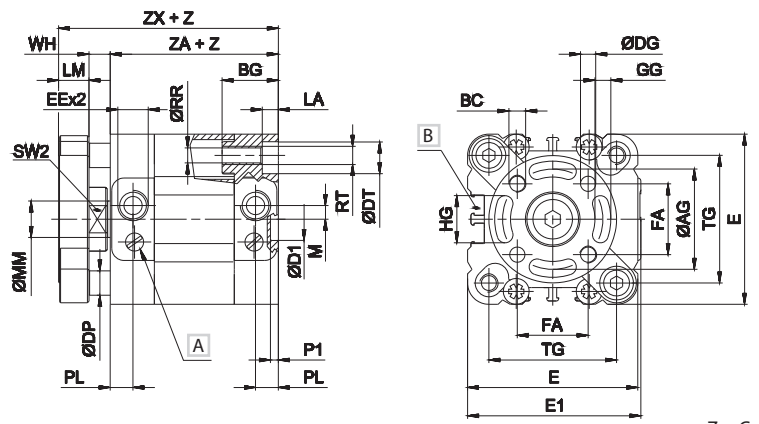
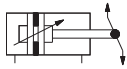

Z = Corsa

Ø	AG	BC	BG	DG	DP	DT	D1	E	EE	E1	FA	GG	HG	LA
16	14	M3	16	3	4	5,8	2	28	M5	30	9,9	3	5	3,2
20	17	M4	16	4	5	7,3	2	32	M5	34	12	4	7	4,2
25	22	M5	16	5	5	8	2	37	M5	39	15,6	5	9	4,5
32	28	M5	18	5	6	9	14	46	G1/8	47	19,8	5,2	11	5,3
40	33	M5	18	5	8	9	14	56	G1/8	57	23,3	5,2	15	5,3
50	42	M6	24	6	8	11	18	66	G1/8	67	29,7	6,2	19	6,5
63	50	M6	24	6	10	11	18	79	G1/8	80	35,4	6,2	25	6,5

Ø	LM	M	MM	PL	P1	RR	RT	SW	SW2	TG	WH	ZA	ZX
16	6	3,5	8	8	2	3,2	M4	7	-	18	5	37	48
20	8	4	10	8	2	4,2	M5	8	-	22	6	37	51
25	8	4	10	8	2	4,2	M5	8	-	26	6	39	53
32	10	4,5	12	7,5	2,5	5,2	M6	10	17	32,5	7	44	61
40	10	4,5	12	7,5	2,5	5,2	M6	10	19	42*	7	45	62
50	12	6,5	16	7,5	2,5	6,5	M8	13	24	50*	8	45	65
63	12	6,5	16	7,5	2,5	6,5	M8	13	24	62*	8	50	70

A Vite di regolazione ammortizzo pneumatico

B Scanalatura per sensore

\* = Varianti quota per testate con interassi ISO (serie RM): Ø40 38 mm - Ø50 46,5 mm - Ø63 56,5 mm

Doppio effetto stelo guidato passante antirotazione RP Ø 16 ÷ 25

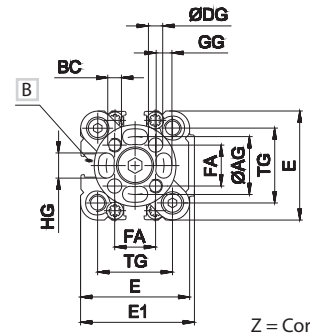
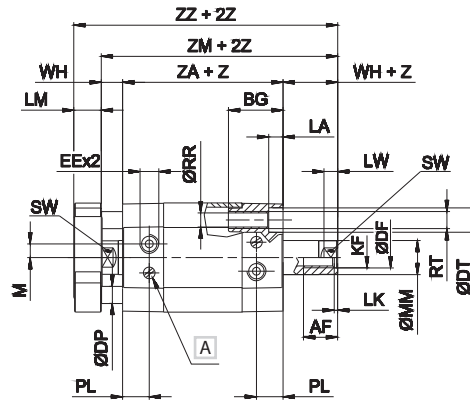
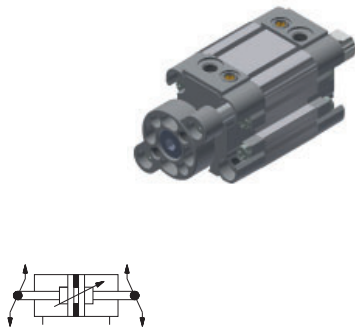

Z = Corsa

Doppio effetto stelo guidato passante antirotazione RP - RM Ø 32 ÷ 63

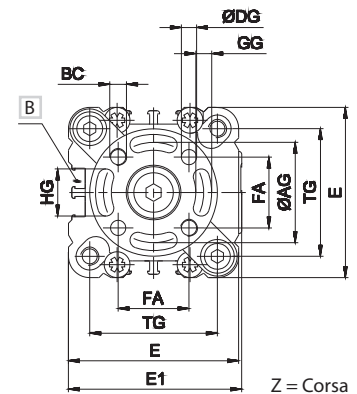
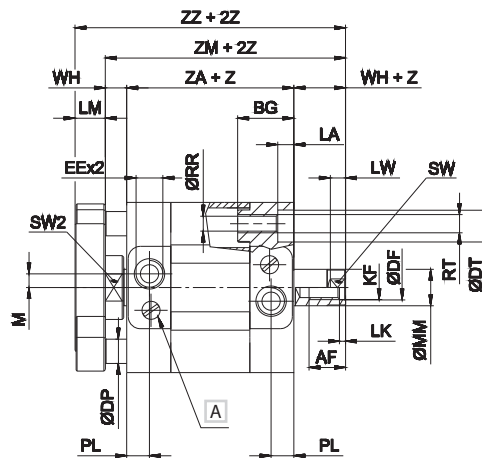
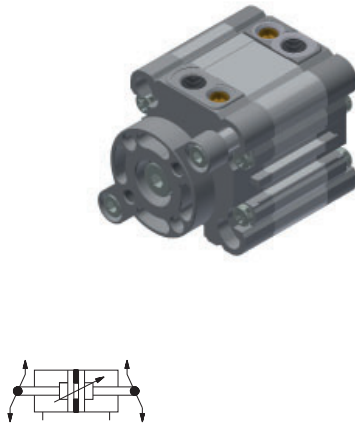

Z = Corsa

Ø	AF	AG	BC	BG	DF	DG	DP	DT	E	EE	E1	FA	GG	HG	KF	LA
16	8	14	M3	16	4,1	3	4	5,8	28	M5	30	9,9	3	5	M4	3,2
20	10	17	M4	16	6,1	4	5	7,3	32	M5	34	12	4	7	M6	4,2
25	10	22	M5	16	6,1	5	5	8	37	M5	39	15,6	5	9	M6	4,5
32	12	28	M5	18	8,2	5	6	9	46	G1/8	47	19,8	5,2	11	M8	5,3
40	12	33	M5	18	8,2	5	8	9	56	G1/8	57	23,3	5,2	15	M8	5,3
50	16	42	M6	24	10,2	6	8	11	66	G1/8	67	29,7	6,2	19	M10	6,5
63	16	50	M6	24	10,2	6	10	11	79	G1/8	80	35,4	6,2	25	M10	6,5

Ø	LK	LM	LW	M	MM	PL	RR	RT	SW	SW2	TG	WH	ZA	ZM	ZZ
16	1	6	4,5	3,5	8	8	3,2	M4	7	-	18	5	37	47	53
20	1	8	4,5	4	10	8	4,2	M5	8	-	22	6	37	49	57
25	1	8	4,5	4	10	8	4,2	M5	8	-	26	6	39	51	59
32	2	10	5	4,5	12	7,5	5,2	M6	10	17	32,5	7	44	58	68
40	2	10	5	4,5	12	7,5	5,2	M6	10	19	42*	7	45	59	69
50	2	12	6	6,5	16	7,5	6,5	M8	13	24	50*	8	45	61	73
63	2	12	6	6,5	16	7,5	6,5	M8	13	24	62*	8	50	66	78

A Vite di regolazione ammortizzo pneumatico

B Scanalatura per sensore

\* = Varianti quota per testate con interassi ISO (serie RM): Ø40 38 mm - Ø50 46,5 mm - Ø63 56,5 mm

## Versione tandem

### CHIAVE DI CODIFICA

R	P	1	A	0	2	0	0	4	0
1	2	3	4						

1 Serie	2 Tipologia	3 Alesaggio (mm)	4 Corsa (mm)
<b>RP</b> = Cilindri compatti UNITOP Ø 16÷63 mm <b>RM</b> = Cilindri compatti ISO 21287 Ø 16÷100 mm <b>Magnetico di serie</b>	<b>1A</b> = Tandem doppia spinta stelo femmina acciaio inox <b>2A</b> = Tandem doppia spinta stelo femmina acciaio cromato <b>3A</b> = Tandem doppia spinta stelo maschio acciaio inox <b>4A</b> = Tandem doppia spinta stelo maschio acciaio cromato	<b>016</b> = Ø16 <b>032</b> = Ø32 <b>063</b> = Ø63 <b>020</b> = Ø20 <b>040</b> = Ø40 <b>080</b> = Ø80 (solo RM) <b>025</b> = Ø25 <b>050</b> = Ø50 <b>100</b> = Ø100 (solo RM)	Su richiesta

Z = Corsa

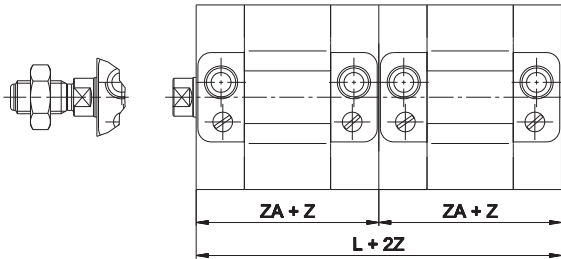

Ø	L	ZA
16	74	37
20	74	37
25	78	39
32	88	44
40	90	45
50	90	45
63	100	50
80	108	54
100	134	67

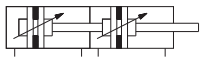

Tipologia di cilindri caratterizzati da una coppia di pistoni solidali in cui le forze di spinta sono raddoppiate rispetto a quelle di un cilindro di pari alesaggio

## Versione tandem due posizioni

### CHIAVE DI CODIFICA

R	P	1	B	0	2	0	0	3	0	0	5	0
1	2	3	4	5								

1 Serie	2 Tipologia	3 Alesaggio (mm)	4 Corsa Z1 (mm)	5 Corsa Z2 (mm)
<b>RP</b> = Cilindri compatti UNITOP Ø 16÷63 mm <b>RM</b> = Cilindri compatti ISO 21287 Ø 16÷100 mm	<b>1B</b> = Tandem a due posizioni stelo femmina acciaio inox <b>2B</b> = Tandem a due posizioni stelo femmina acciaio cromato <b>3B</b> = Tandem a due posizioni stelo maschio acciaio inox <b>4B</b> = Tandem a due posizioni stelo maschio acciaio cromato	<b>016</b> = Ø16 <b>063</b> = Ø63 <b>020</b> = Ø20 <b>080</b> = Ø80 (solo RM) <b>025</b> = Ø25 <b>100</b> = Ø100 (solo RM) <b>032</b> = Ø32 <b>040</b> = Ø40 <b>050</b> = Ø50	Corsa cilindro di coda su richiesta	Corsa cilindro di testa su richiesta

Z = Corsa

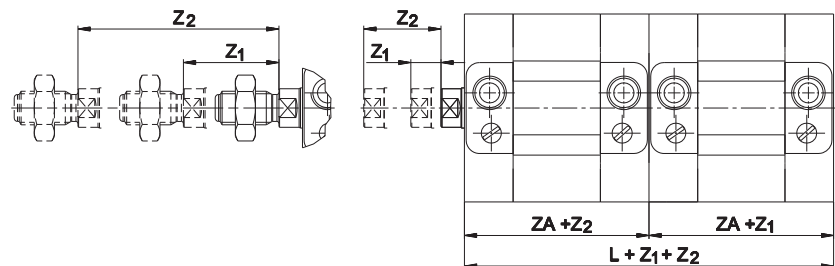

Ø	L	ZA
16	74	37
20	74	37
25	78	39
32	88	44
40	90	45
50	90	45
63	100	50
80	108	54
100	134	67

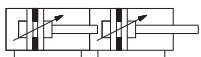

Tipologia di cilindri caratterizzati da una coppia di steli indipendenti che permettono di realizzare un doppio posizionamento, in cui le forze di spinta sono le stesse di un cilindro di pari alesaggio

Per le quote mancanti fare riferimento alla versione standard  
 Per ulteriori tipologie di prodotto rivolgersi alla sede

Con riserva di modifica

### Versione 3 posizioni (su richiesta)

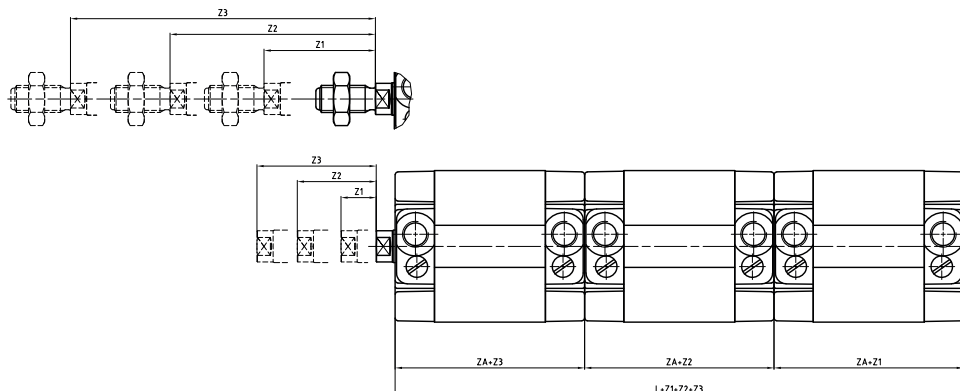

Z = Corsa

Ø	L	ZA
16	111	37
20	111	37
25	117	39
32	132	44
40	135	45
50	135	45
63	150	50
80	162	54
100	201	67

### Versione tandem contrapposto

#### CHIAVE DI CODIFICA

R	P	1	C	0	2	0	0	2	0	0	4	0
1	2	3	4	5								

1 Serie	2 Tipologia	3 Alesaggio	4 Corsa Z1 (mm)	5 Corsa Z2 (mm)
<b>RP</b> = Cilindri compatti UNITOP Ø 16÷63 mm	<b>1C</b> = Tandem contrapposto stelo femmina acciaio inox	<b>016</b> = Ø16 <b>063</b> = Ø63	Su richiesta	Su richiesta
<b>RM</b> = Cilindri compatti ISO 21287 Ø 16÷100 mm	<b>2C</b> = Tandem contrapposto stelo femmina acciaio cromato	<b>020</b> = Ø20 <b>080</b> = Ø80 (solo RM)		
	<b>3C</b> = Tandem contrapposto stelo maschio acciaio inox	<b>025</b> = Ø25 <b>100</b> = Ø100 (solo RM)		
	<b>4C</b> = Tandem contrapposto stelo maschio acciaio cromato	<b>032</b> = Ø32		
		<b>040</b> = Ø40		
		<b>050</b> = Ø50		

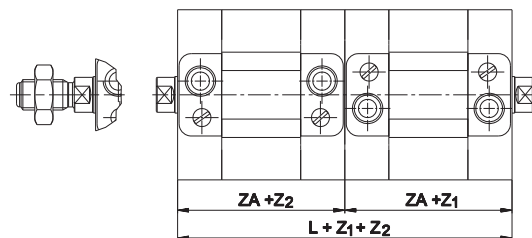

Z = Corsa

Ø	L	ZA
16	74	37
20	74	37
25	78	39
32	88	44
40	90	45
50	90	45
63	100	50
80	108	54
100	134	67



Tipologia di cilindri caratterizzati dall'unione di due, i cui steli si muovono in direzioni opposte. I valori di spinta sono uguali a quelli dei cilindri tradizionali

### Versione tandem stelo comune (su richiesta)

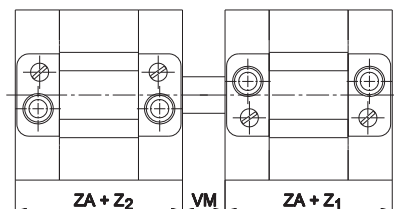

Z = Corsa

Ø	L	VM	ZA
16	74	10	37
20	74	10	37
25	78	12	39
32	88	14	44
40	90	14	45
50	90	16	45
63	100	16	50
80	108	20	54
100	134	20	67

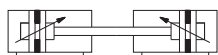

Tipologia di cilindri caratterizzati dall'unione di due, i cui steli si muovono in direzioni opposte. I valori di spinta sono uguali a quelli dei cilindri tradizionali

Per le quote mancanti fare riferimento alla versione standard  
Per ulteriori tipologie di prodotto rivolgersi alla sede

**Cerniera femmina (ISO MP2) con perno**

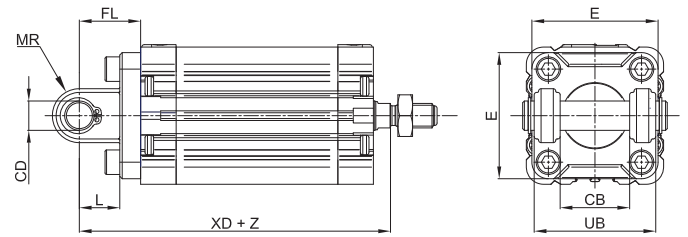
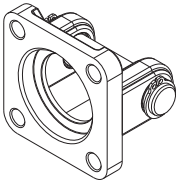

Materiale: Alluminio, perno in acciaio zincato

Z = Corsa

Ø	CB		C		E		FL		L		MR		UB		XD				Massa		Codice		
	h14		h9				± 0,2		min		max		h14						g		RP UNITOP RM ISO		
16	-	-	-	-	-	-	-	-	-	-	-	-	-	-	-	-	-	-	-	-	-	-	-
20	-	-	-	-	-	-	-	-	-	-	-	-	-	-	-	-	-	-	-	-	-	-	-
25	-	-	-	-	-	-	-	-	-	-	-	-	-	-	-	-	-	-	-	-	-	-	-
32	26	26	10	10	48	48	22	22	12	12	11	11	45	45	73	73	± 1,25	± 1,25	75	-	-	KF-10032A	
40	28	28	12	12	54	54	25	25	15	16	13	12,5	52	52	77	77	± 1,25	± 1,25	110	156	RPF-10040A	KF-10040A	
50	32	32	12	12	65	65	27	27	15	16	13	12,5	60	60	80	80	± 1,25	± 1,25	150	200	RPF-10050A	KF-10050A	
63	40	40	16	16	75	75	32	32	20	21	17	15	70	70	90	90	± 1,6	± 1,6	270	362	RPF-10063A	KF-10063A	
80	50	-	20	-	95	-	36	-	20	-	17	-	90	-	100	-	-	± 1,6	-	420	-	-	KF-10080A
100	60	-	25	-	115	-	41	-	25	-	21	-	110	-	118	-	-	± 1,6	-	765	-	-	KF-10100A

**Cerniera femmina stretta con perno (DIN648K)**

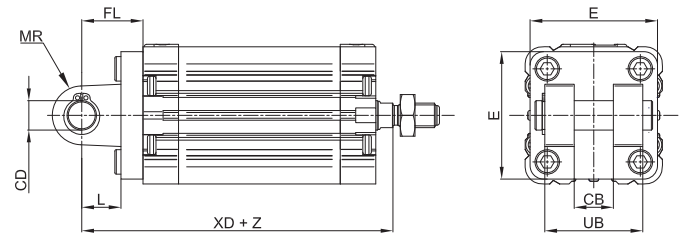
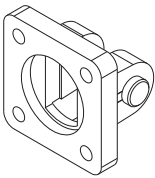

Materiale: Alluminio, perno in acciaio zincato

Z = Corsa

Ø	CB		C		E		FL		L		MR		UB		XD				Massa		Codice		
	h14		h9				± 0,2		min		max		h14						g		RM ISO		
16	-	-	-	-	-	-	-	-	-	-	-	-	-	-	-	-	-	-	-	-	-	-	-
20	-	-	-	-	-	-	-	-	-	-	-	-	-	-	-	-	-	-	-	-	-	-	-
25	-	-	-	-	-	-	-	-	-	-	-	-	-	-	-	-	-	-	-	-	-	-	-
32	14	10	10	10	45	45	22	22	13	13	10	10	34	34	73	73	± 1,25	± 1,25	68	-	-	KF-10032AS	
40	16	12	12	12	52	52	25	25	16	16	12	12	40	40	77	77	± 1,25	± 1,25	112	-	-	KF-10040AS	
50	21	16	16	16	65	65	27	27	16	16	14	14	45	45	80	80	± 1,25	± 1,25	196	-	-	KF-10050AS	
63	21	16	16	16	75	75	32	32	21	21	18	18	51	51	90	90	± 1,6	± 1,6	288	-	-	KF-10063AS	
80	25	20	20	20	95	95	36	36	22	22	20	20	65	65	100	100	± 1,6	± 1,6	566	-	-	KF-10080AS	
100	25	20	20	20	115	115	41	41	27	27	22	22	75	75	118	118	± 1,6	± 1,6	818	-	-	KF-10100AS	

**Cerniera posteriore maschio (ISO MP4)**

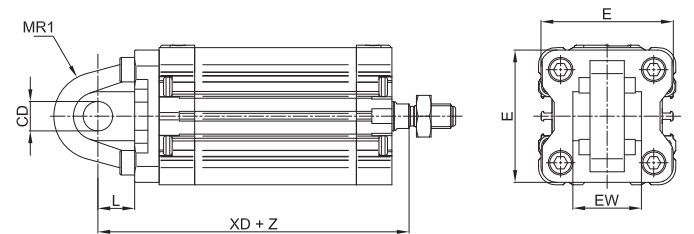
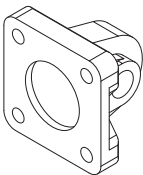

Materiale: Alluminio

Z = Corsa

Ø	CD		E		EW		L		MR1		XD		Massa		Codice	
	h7		± 0,5		h14								g		RP UNITOP RM ISO	
16	6	27	12	12	10	10	6	6	58	17	-	-	-	-	-	RPF-11016
20	8	34	16	16	14	14	8	8	63	21	-	-	-	-	-	RPF-11020
25	8	38	16	16	14	14	8	8	65	27	-	-	-	-	-	RPF-11025
32	10	48	26	26	12	12	15	15	73	80	-	-	-	-	-	KF-11032
40	12	54	28	28	15	15	18	18	77	100	-	-	-	-	-	KF-11040
50	12	65	32	32	15	15	20	20	80	170	-	-	-	-	-	KF-11050
63	16	75	40	40	20	20	23	23	89	250	-	-	-	-	-	KF-11063
80	16	95	50	50	20	20	27	27	210	420	-	-	-	-	-	KF-11080
100	20	115	60	60	25	25	29,5	29,5	230	660	-	-	-	-	-	KF-11100

**Cerniera posteriore maschio snodata (ISO MP4)**

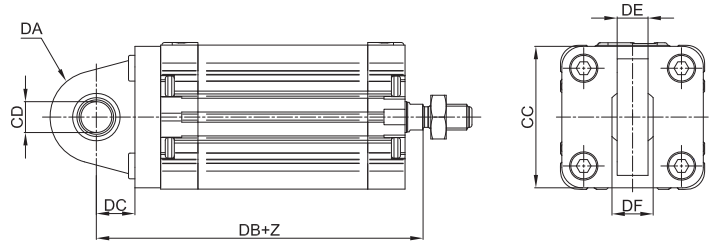
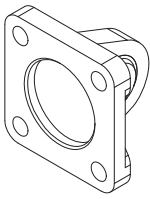

Materiale: Alluminio

Z = Corsa

Ø	CC	CD	DA	DB	DC	DE	DF	Massa g	Codice	
									RP UNITOP	RM ISO
16	-	-	-	-	-	-	-	-	-	-
20	-	-	-	-	-	-	-	-	-	-
25	-	-	-	-	-	-	-	-	-	-
32	48	10	15	73	14	10,5	14	70	-	KF-11032S
40	54	12	18	77	16,5	12	16	100	-	KF-11040S
50	65	12	20	80	17,5	12	16	145	-	KF-11050S
63	75	16	21	90	21,5	15	21	250	-	KF-11063S
80	95	15	27	100	24	15	21	360	-	KF-11080S
100	115	20	29,5	118	28	18	25	600	-	KF-11100S

**Flangia anteriore/posteriore**

1

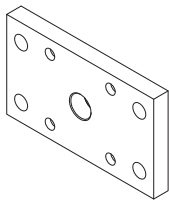

> Montaggio posteriore

> Montaggio anteriore

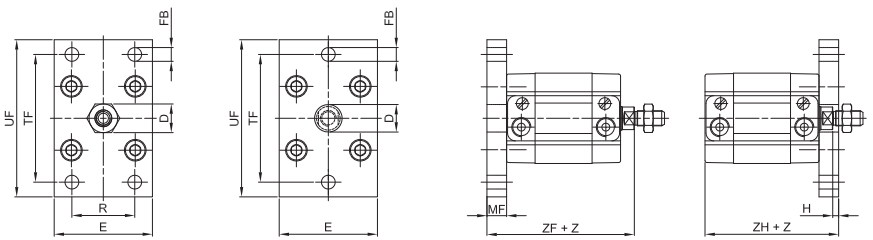

Materiale: Acciaio zincato

Z = Corsa

Ø	Ø D Ø h11	E	Ø FB h13		H	MF		R Js14	TF Js14		UF	ZF	ZH	Massa g		Codice									
														RP UNITOP	RM ISO	RP UNITOP	RM ISO								
16	10	-	29	-	4,5	-	5	-	10	-	-	-	43	-	55	-	47	-	100	-	RPF-12016				
20	12	-	36	-	6,6	-	4	-	10	-	-	-	55	-	70	-	53	-	47	-	160	-	RPF-12020		
25	12	-	40	-	6,6	-	4	-	10	-	-	-	60	-	76	-	55	-	49	-	200	-	RPF-12025		
32	14	30	50	45	7	7	3	3	10	10	32	32	65/64	64	80	80	61	61	54	54	260	200	KF-12032		
40	14	35	60	52	9	9	3	3	10	10	36	36	82/72	72	102	90	62	62	55	55	420	250	RPF-12040	KF-12040	
50	18	40	68	65	9	9	4	4	12	12	45	45	90	90	110	110	65	65	57	57	600	500	RPF-12050	KF-12050	
63	18	45	87	75	9	9	7	4	15	12	50	50	110	100	130	120	73	70	65	63	1200	650	RPF-12063	KF-12063	
80	-	45	-	95	-	12	-	8	-	16	-	63	-	126	-	150	-	80	-	70	-	1500	-	KF-12080	
100	-	55	-	115	-	14	-	8	-	16	-	75	-	150	-	170	-	93	-	83	-	2200	-	KF-12100	

**Piedino ad angolo**

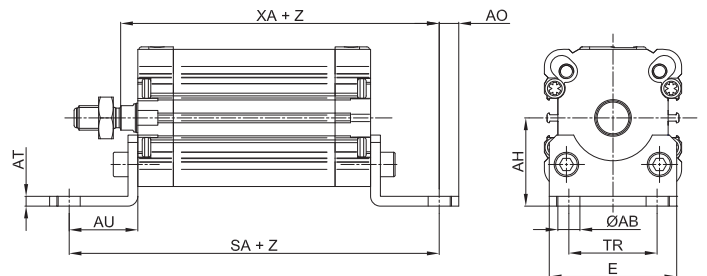
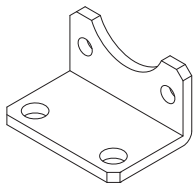

Materiale: Acciaio zincato

Z = Corsa

Ø	Ø AB Ø h13	AH Js15		AO	AT	AU		E	SA	TR	XA	Massa g	Codice										
													RP UNITOP	RM ISO									
16	5,5	-	22	-	4,5	-	3	-	13	-	30	-	63	-	18	-	55	-	20	-	RPF-13016		
20	6,6	-	27	-	6	-	4	-	16	-	36	-	69	-	22	-	59	-	30	-	RPF-13020		
25	6,6	-	30	-	6	-	4	-	16	-	40	-	71	-	26	-	61	-	40	-	RPF-13025		
32	6,6	7	32,25	32	8	6	5	4	18	24	50	45	80	92	32	32	69	75	70	-	KF-13032		
40	6,6	9	42,5	36	8	8	5	4	20	28	60	52	85	101	42	36	72	80	100	-	RPF-13040	KF-13040	
50	9	9	47	45	8	10	6	5	24	32	68	64	93	109	50	45	77	85	150	-	RPF-13050	KF-13050	
63	9	9	59,5	50	12	12	6	5	27	32	84	74	104	114	62	50	85	93	250	-	RPF-13063	KF-13063	
80	-	12	-	63	-	15	-	6	-	41	-	94	-	136	-	63	-	215	-	400	-	KF-13080	
100	-	14	-	71	-	20	-	6	-	41	-	114	-	149	-	75	-	230	-	600	-	KF-13100	



**Cerniera intermedia ISO**

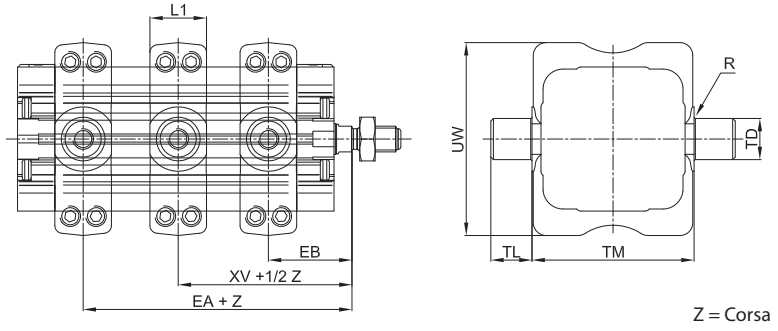
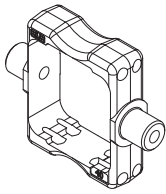

Materiale: Acciaio zincato

Ø	EA	EB	L1	R	TD	TL	TM	UW	XV	Massa	Codice	
	(MAX)	(min)	(MAX)	(MAX)	(e9)	(h14)	(h14)	(MAX)		g	RP UNITOP	RM ISO
16	-	-	-	-	-	-	-	-	-	-	-	-
20	-	-	-	-	-	-	-	-	-	-	-	-
25	-	-	-	-	-	-	-	-	-	-	-	-
32	24	34	22	0,5	12	12	50	65	29 ± 2	130	KDF-14032	
40	25	34	22	0,5	16	16	63	75	29,5 ± 2	240	RPF-14040	
50	26	35	22	1	16	16	75	95	30,5 ± 2	320	RPF-14050	
63	27	38	28	1	20	20	90	105	32,5 ± 2	470	RPF-14063	
80	37,5	40	27,5	1	20	20	108	130	37 ± 2	800	-	KDF-14080
100	45,5	48	33	1	25	25	130	145	43,5 ± 2	1500	-	KDF-14100

Z = Corsa

**Cerniera anteriore/posteriore oscillante**

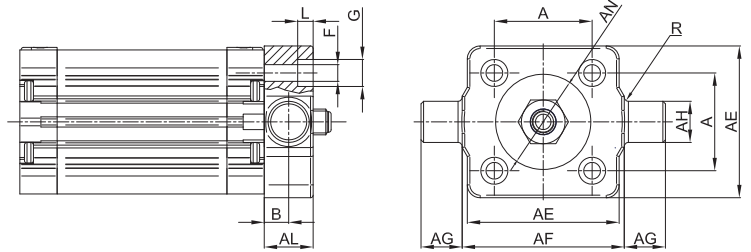
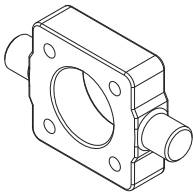

Materiale: Acciaio zincato

Ø	AE	AL	AH	AG	AF	AN	A	B	F	G	L	R	Massa	Codice
	(MAX)	(MAX)	e9	h14	h14	h11	± 0,2	± 0,2/0	h13	h13	± 0,5/0	0/± 0,3	g	RM ISO
16	-	-	-	-	-	-	-	-	-	-	-	-	-	-
20	-	-	-	-	-	-	-	-	-	-	-	-	-	-
25	-	-	-	-	-	-	-	-	-	-	-	-	-	-
32	46	14	12	12	50	30	32,5	6,5	6,5	-	6	1	137	KF-14032AP
40	59	19	16	16	63	35	38	9	6,5	10,5	6	1,6	385	KF-14040AP
50	69	19	16	16	75	40	46,5	9	8,5	13,5	8	1,6	513	KF-14050AP
63	84	24	20	20	90	45	56,5	11,5	8,5	13,5	8	1,6	1041	KF-14063AP
80	102	24	20	20	110	45	72	11,5	10,5	16,5	10	1,6	1567	KF-14080AP
100	125	29	25	25	132	55	89	14	10,5	16,5	10	2	3000	KF-14100AP

**Contro cerniera a 90°**

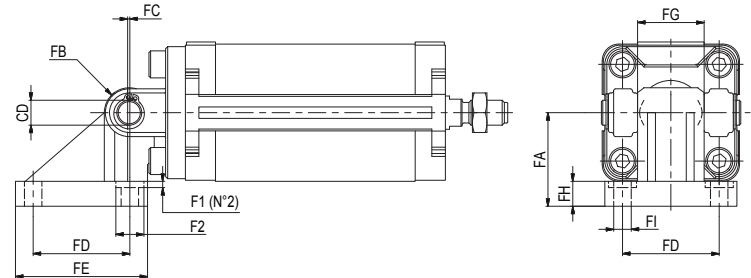
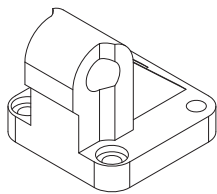

Materiale: Alluminio

Ø	CD	FA	FB	FC	FD	FE	FG	FH	FI	F1	F2	Massa	Codice	
	h9	Js15					- 0,2/- 0,6					g	RP UNITOP	RM ISO
16	-	-	-	-	-	-	-	-	-	-	-	-	-	-
20	-	-	-	-	-	-	-	-	-	-	-	-	-	-
25	-	-	-	-	-	-	-	-	-	-	-	-	-	-
32	10	32	10	1,2	32,5	46,5	26	9	6,4	5,5	10,5	90	-	KF-19032
40	12	36	12	2,6	38	51,5	28	9	6,6	5,5	10,5	120	-	KF-19040
50	12	45	12	0,3	46,5	63,5	32	9	8,4	5	13,5	200	-	KF-19050
63	16	50	16	3,3	56,5	73,5	40	10,5	8,4	5	13,5	320	-	KF-19063
80	16	63	16	1,0	72	93	50	12	10,5	6	16,5	580	-	KF-19080
100	20	73	20	2,5	89	113	60	13	10,5	6	16,5	910	-	KF-19100

**Contro-cerniera a 90° (CETOP)**

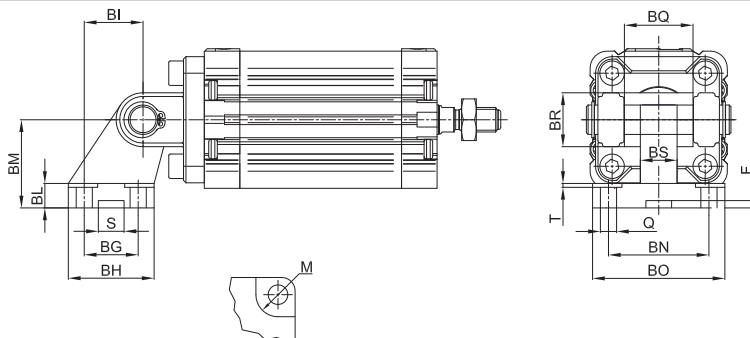
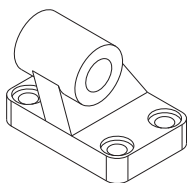

Materiale: Alluminio

Ø	Q h13	M h13	BG Js14	BH Max	BI Js14	BL	BM Js15	BN Js14	BO Max	BS Max	BR Max	T Max	G h9	S + 0,5/0	F + 0,5/0	BQ	Massa g	Codice
16	-	-	-	-	-	-	-	-	-	-	-	-	-	-	-	-	-	-
20	-	-	-	-	-	-	-	-	-	-	-	-	-	-	-	-	-	-
25	-	-	-	-	-	-	-	-	-	-	-	-	-	-	-	-	-	-
32	6,6	11	18	31	21	8	32	38	51	10	20	1,6	10	10,5	3	-	56	KF-19032CTA
40	6,6	11	22	35	24	10	36	41	54	15	22	1,6	12	10,5	3	-	139	KF-19040CTA
50	9	15	30	45	33	12	45	50	65	16	26	1,6	12	10,5	3	0,2	142	KF-19050CTA
63	9	15	35	50	37	14	50	52	67	16	30	1,6	16	10,5	3	0,6	200	KF-19063CTA
80	11	18	40	60	47	14	63	66	86	20	30	2,5	16	10,5	3	-	321	KF-19080CTA
100	11	18	50	70	55	17	71	76	96	20	38	2,5	20	10,5	3	-	656	KF-19100CTA

**Contro-cerniera a 90° (CNOMO)**

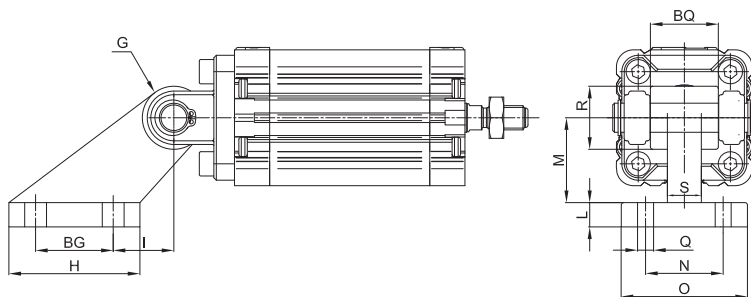
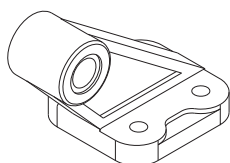

Materiale: Acciaio zincato

Ø	Q h13	BG ± 0,2	H	I ± 0,2	L	M ± 0,2	N ± 0,2	O	S	R	BQ ± 0,2/± 0,1	G h9	Massa g	Codice
16	-	-	-	-	-	-	-	-	-	-	-	-	-	-
20	-	-	-	-	-	-	-	-	-	-	-	-	-	-
25	-	-	-	-	-	-	-	-	-	-	-	-	-	-
32	7	20	37	18	8	32	25	41	9	19,5	25	8	58	KF-19032CN
40	9	32	54	25	10	45	32	52	14	26	32	12	144	KF-19040050CN
50	9	32	54	25	10	45	32	52	14	26	32	12	144	KF-19040050CN
63	11	50	75	32	13	63	40	63	14	32	46	16	300	KF-19063080CN
80	11	50	75	32	13	63	40	63	14	32	46	16	300	KF-19063080CN
100	14	70	103	40	17	90	50	80	22	42	56	20	694	KF-19100125CN

**Contro-cerniera a squadra snodata**

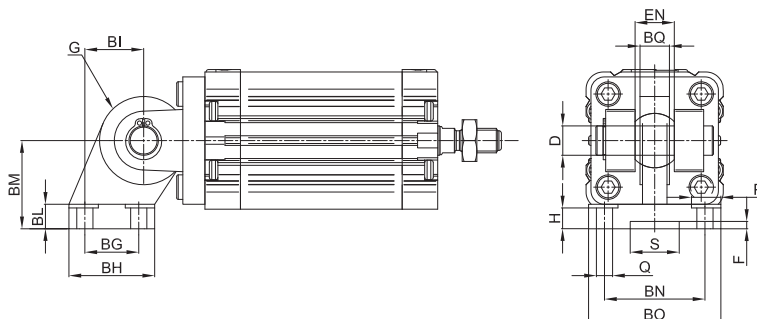
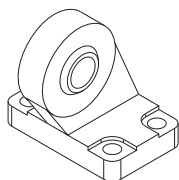

Materiale: Acciaio zincato

Ø	Q h13	P h13	BG Js14	BH Max	BI Js15	BL	BM Js15	BN Js14	BO Max	EN 0/- 0,1	ER Max	BQ Max	D h7	H + 0,5/0	S h13	F	Massa g	Codice
16	-	-	-	-	-	-	-	-	-	-	-	-	-	-	-	-	-	-
20	-	-	-	-	-	-	-	-	-	-	-	-	-	-	-	-	-	-
25	-	-	-	-	-	-	-	-	-	-	-	-	-	-	-	-	-	-
32	6,6	11	18	31	21	10	32	38	51	14	15	10,5	10	8,5	20	3	58	KF-19032SC
40	6,6	11	22	35	24	10	36	41	54	16	18	12	12	8,8	20	3	144	KF-19040SC
50	9	15	30	45	33	12	45	50	65	21	20	15	16	10,5	20	3	144	KF-19050SC
63	9	15	35	50	37	12	50	52	67	21	23	15	16	10,5	20	3	300	KF-19063SC
80	11	18	40	60	47	14	63	66	86	25	27	18	20	11,5	20	3	300	KF-19080SC
100	11	18	50	70	55	15	71	76	96	25	30	18	20	12,5	20	3	694	KF-19100SC

Supporto per cerniera

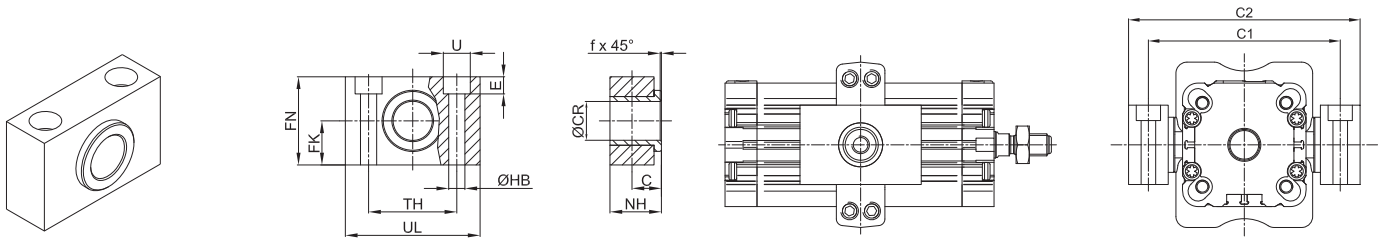

Materiale: Alluminio anodizzato e boccola in ottone

Z = Corsa

Ø	C	CR	FK	FN	HB	NH	TH	UL	U	E	F	C1	C2	Massa g	Codice		
32	10,2	12	± 0,1	30	6,6	18	± 0,1	46	11	7	1	71	86	110	KF-41032		
												Ø40	Ø50			Ø40	Ø50
40-50	12	16	18	36	9	21	36	55	15	9	1,6	87	99	105	117	200	KF-41040050
												Ø63	Ø80	Ø63	Ø80		
63-80	13	20	20	40	11	23	42	65	18	11	1,6	116	136	136	156	267	KF-41063080
												Ø100	Ø125	Ø100	Ø125		
100-125	16	25	25	50	14	28,5	50	75	20	13	2	164	192	189	217	485	KF-41100125

Perno completo di 2 seeger di arresto

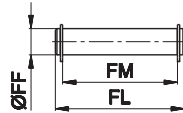

Materiale: Acciaio zincato

Cilindro Ø	FF	FL	FM	Massa g	Codice
32	10	53	46	30	KF-18032
40	12	61,3	53	50	KF-18040
50	12	69	61	50	KF-18050
63	16	80,5	71	120	KF-18063
80	16	100,5	91	150	KF-18080
100	20	122,5	111	290	KF-18100

> Viti di fissaggio

Vite a brugola testa cilindrica  
UNI 5931 adatte per fissaggi  
Serie RPF-12.../RPF-13.../RPF-11...

Vite a brugola testa cilindrica  
UNI 5931 adatte per fissaggi  
Serie KF-10032/RPF-10...

Cilindro Ø	Vite	Codice
16	M4x18	AZ4-VN0418
20 - 25	M5x18	AZ4-VN0518
32 - 40	M6x20	AZ4-VN0620
50 - 63	M8x25	AZ4-VN0825
80	M10x30	AZ4-VN1030
100	M10x30	AZ4-VN1030

Cilindro Ø	Vite	Codice
32 - 40	M6x25	AZ4-VN0625
50 - 63	M8x30	AZ4-VN0830
80	M10x30	AZ4-VN1030
100	M10x30	AZ4-VN1030

Perno per cerniera stretta

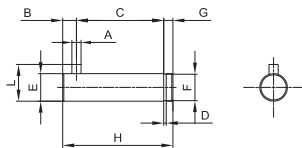

Materiale: Acciaio zincato

Ø	A	C	D	E	F	G	H	L	B	Codice
32	3	32,5	1,1	10	9,6	4	41	14	4,5	KF-18032S
40	4	38	1,1	12	11,5	4	48	16	6	KF-18040S
50	4	43	1,1	16	15,2	5	54	20	6	KF-18050S
63	4	49	1,1	16	15,2	5	60	20	6	KF-18063S
80	4	63	1,3	20	19	6	75	24	6	KF-18080S
100	4	73	1,3	20	19	6	85	24	6	KF-1/8100S

**Forcella femmina con clips**

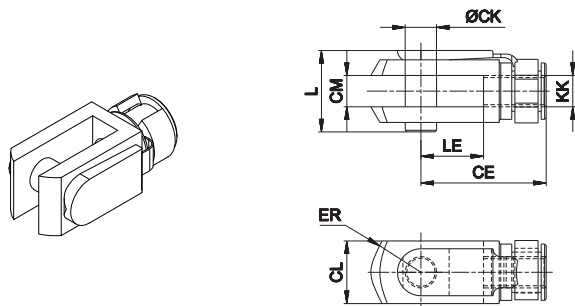

Materiale: Acciaio zincato

Cilindro Ø	CE	CK	CL	CM	ER	KK	L	LE	Massa g	Codice
16	24	6	12	6	7	M6x1	16	12	19	MF-15012
20 - 25	32	8	16	8	10	M8x1,25	22	16	46	MF-15020
32 - 40	40	10	20	10	16	M10x1,25	26	20	90	KF-15032
50 - 63	48	12	24	12	19	M12x1,25	32	24	150	KF-15040
80 - 100	80	20	40	20	32	M16x1,5	50	40	670	KF-15050

Forcella adatta per stelo a norma ISO 8140 completa di perno

**Forcella snodata autolubrificata**

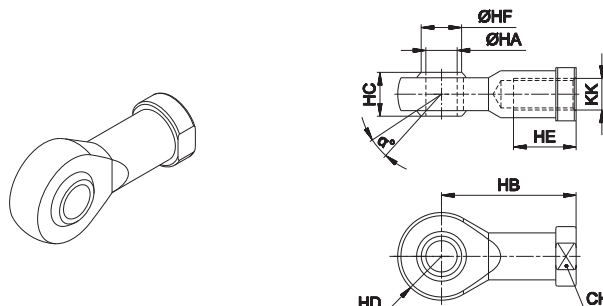

Materiale: Acciaio zincato

Cilindro Ø	α°	CH	KK	HA	HB	HC	HD	HE	HF	Massa g	Codice
16	13	11	M6x1	6	30	9	10	12	9	26	MF-17012
20 - 25	13	14	M8x1,25	8	36	12	12	16	10,4	46	MF-17020
32 - 40	13	17	M10x1,25	10	43	14	14	20	12,9	76	KF-17032
50 - 63	13	19	M12x1,25	12	50	16	16	22	15,4	110	KF-17040
80 - 100	14	30	M16x1,5	20	77	25	25	33	24,3	400	KF-17050

**Forcella con perno snodato in asse**

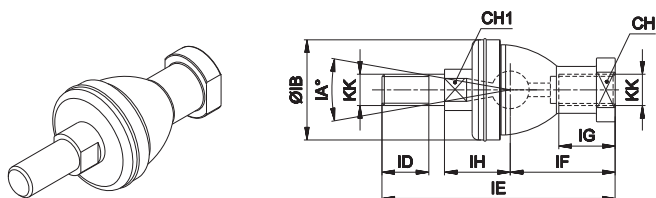

Materiale: Acciaio zincato

Cilindro Ø	CH	CH1	IA°	KK	IH	IB	ID	IE	IF	IG	Massa g	Codice
16	11	8	30	M6x1	12,2	22	11	55,2	28	15	40	MF-22016
20 - 25	14	10	30	M8x1,25	16	28	12	65	32	16	75	MF-22020
32 - 40	17	11	30	M10x1,25	19,5	32	15	74,5	35	18	120	KF-22025
50 - 63	19	17	30	M12x1,25	22	36	17	84	40	20	185	KF-22040
80 - 100	30	24	15	M16x1,5	31,5	58	25	133	63	38	570	KF-22050

**Forcella con perno snodato ad angolo**

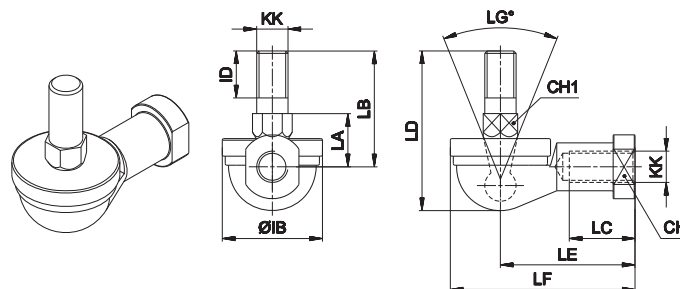

Materiale: Acciaio zincato

Cilindro Ø	CH	CH1	LG°	KK	IB	ID	LA	LB	LC	LD	LE	LF	Massa g	Codice
16	11	8	50	M6x1	22	11	11	26	14	35,5	30	40	37	MF-23012
20 - 25	14	10	50	M8x1,25	28	12	14	31	17	42,5	36	48	67	MF-23020
32 - 40	17	11	50	M10x1,25	32	15	17	37	21	50,5	43	57	110	KF-23025
50 - 63	19	17	50	M12x1,25	36	17	19	42	27	57,5	50	66	165	KF-23040
80 - 100	30	24	32	M16x1,5	58	25	27	68	40	90	77	99	540	KF-23050

**Snodo autoallineante**

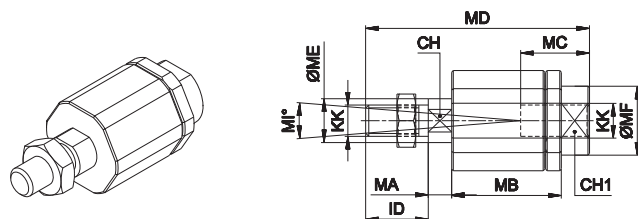

Materiale: Acciaio zincato

Cilindro Ø	CH	CH1	ID	KK	MA	MB	MC	MD	ME	MF	MG	MH	MI°	Massa g	Codice
16	5	7	11	M6x1	2,5	17,5	12,5	35	6	8,5	13	14,5	6	55	MF-24012
20 - 25	7	11	21	M8x1,25	5	26	16	57	8	12,5	17	19	8	60	MF-24020
32 - 40	12	19	71	M10x1,25	5	35	20	71	14	22	30	32	8	220	KF-24032
50 - 63	12	19	75	M12x1,25	5	35	20	75	14	22	30	32	8	230	KF-24040
80 - 100	20	30	119	M20x1,5	8	54	40	119	22	32	41	45	6	700	KF-24080

**Dado per stelo in acciaio zincato**

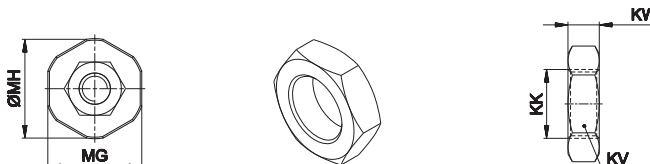

Materiale: Acciaio zincato

Cilindro Ø	KK	KV	KW	Massa g	Codice
16	M6x1	10	4	1,6	MF-16012
20 - 25	M8x1,25	13	5	3,4	MF-16020
32 - 40	M10x1,25	17	6	5	KF-16032
50 - 63	M12x1,25	19	7	10	KF-16040
80 - 100	M20x1,5	30	9	30	KF-16080

Flangia per stelo femmina (solo serie RP)

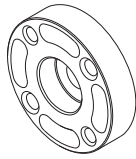

Materiale: Alluminio

Cilindro Ø	Massa g	Codice
16	0,007	RPF-28016
20	0,018	RPF-28020
25	0,020	RPF-28025
32	0,024	RPF-28032
40	0,035	RPF-28040
50	0,057	RPF-28050
63	0,094	RPF-28063

Adattatore per centraggio

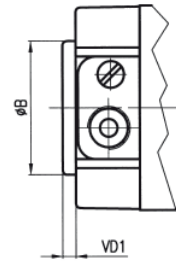

Materiale: Alluminio

Ø	ØB	VD1	Codice	
			RP UNITOP	RM ISO
16	-	-	-	-
20	-	-	-	-
25	-	-	-	-
32	30	3	RSF-09032	
40	35	3	RSF-09040	
50	40	3	RSF-09050	
63	45	3	RSF-09063	
80	45	4	-	RSF-09080
100	55	4	-	RSF-09100

