

P10

Distributori COMPACT 10 mm - corpo filettato e per base ELETTROPILOTA CONNESSIONE A 90°

- Assorbimento standard 1W: elettropilota a basso assorbimento 0,3W disponibile su richiesta
- Rapidi tempi di risposta
- Portata elevata: l'evoluzione della tradizionale tecnologia a spola UNIVER consente elevati valori di portata
- Dimensioni compatte: il corpo valvola (10mm) consente ingombri di installazione ridotti
- Soluzione completa
- Corpo filettato (P10F) e corpo per base (P10B), versioni disponibili: 5/2 - 5/3 - 3/2+3/2
- Connessione elettrica esterna e multipolare
- Sistema di trasmissione seriale TC
- Massima flessibilità di impiego
- Basi modulari (singole e doppie) per un'elevata versatilità nella composizione delle batterie di valvole
- Installazione semplificata
- Installazione di tubazioni e raccordi semplificata grazie a tutte le connessioni sullo stesso lato

Disponibile versione ATEX su richiesta

CE II 3 GD c nA II T5 - 10°C ≤ Ta ≤ 45°C

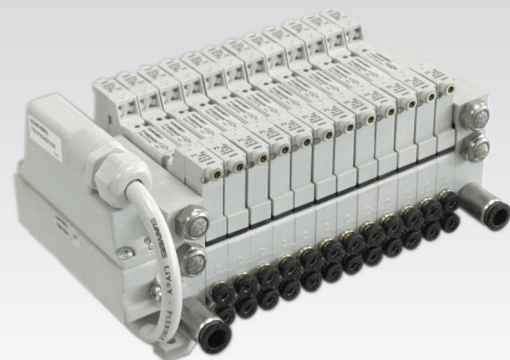

CARATTERISTICHE TECNICHE

Temperatura ambiente	-5 ÷ +50 °C
Temperatura fluido	Max +50 °C
Fluido	aria filtrata 10 µm, con o senza lubrificazione
Sistema di commutazione	spola
Vie/Posizioni	3/2+3/2, 5/2, 5/3
Pressione	7 bar (comando elettrico) 10 bar (comando pneumatico)
Comando	elettro - pneumatico indiretto, pneumatico
Ritorno	molla meccanica, molla pneumomeccanica, pneumatico, elettrico
Connessioni	M5 (P10F) - M5, M7, tubo Ø 4 (P10B)
Portata nominale (NI/min)	310 (5/2) 230 (5/3) 250 (3/2+3/2)

CARATTERISTICHE COSTRUTTIVE

Corpo valvola	zama
Guarnizioni	gomma nitrilica (NBR)
Sottobase e operatori	tecnopolimero autoestinguente
Spola	alluminio

CARATTERISTICHE ELETTRICHE

Elettropilota	B10 (0,3 W) B11 (1 W)
Tensione	24 V DC (± 10%)
Assorbimento	B10 = 0,3 W, spunto 1 W (25 ms) B11 = 1 W
Grado di protezione	IP65
Comando manuale	a pulsante incassato 1 posizione

CHIAVE DI CODIFICA

P	1	0	F	2	4	4	2	4		
	1			2	3	4	5	6	7	

1 Serie P10F = corpo filettato P10B = corpo per base	2 Tipologia 2 = 5/2 3 = 5/3 c.c. 4 = 5/3 c.a. 5 = 5/3 c.p. 6 = 3/2+3/2 NC-NC 7 = 3/2+3/2 NC-NO 8 = 3/2+3/2 NO-NO	3 Comando 14 3 = pneumatico amplificato 4 = elettrico amplificato 90° (0,3W) 6 = elettrico amplificato 90° (1W)	4 Ritorno 12 0 = molla pneumomeccanica 1 = molla meccanica 3 = pneumatico amplificato 4 = elettrico amplificato 90° (0,3W) 6 = elettrico amplificato 90° (1W)
-------------------------------------------------------------------	----------------------------------------------------------------------------------------------------------------------------------------------	---------------------------------------------------------------------------------------------------------------------------------	-------------------------------------------------------------------------------------------------------------------------------------------------------------------------------------

5 Voltaggio 24 = 24 V DC	6 Variante D = servoalimentazione esterna del pilota sul corpo valvola (P10 = M3)	7 Variante ATEX X = Atex (su richiesta) Per tipologia e versioni, consultare catalogo ATEX
------------------------------------	---------------------------------------------------------------------------------------------	-------------------------------------------------------------------------------------------------------------

c.a. = centri aperti c.c. = centri chiusi c.p. = centri in pressione

Versione con connessioni in linea (su richiesta)

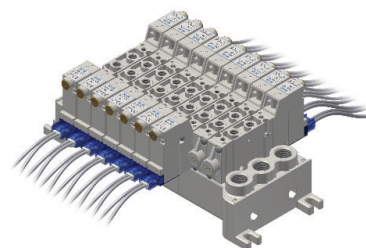

3 VALVOLE

Singolo impulso elettrico



Peso (Kg): 0,054

	Simbolo	Comando		Pressione bar	Tempo di risp. (ms)		Codice
		14	12		Ecc.	Dis.	
5/2		elettrico amplificato	molla pneumo meccanica	1,5÷9	12	20	P10F24024 P10F26024
5/2		elettrico amplificato	molla meccanica	1,9÷9	10	21	P10F24124 P10F26124

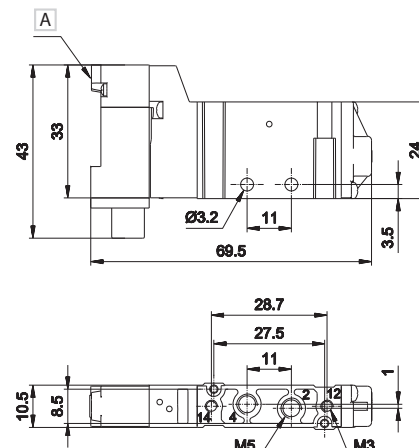

A Comando manuale

2 - 4 = Utilizzo
14 = Comando
12 = Ritorno

Doppio impulso elettrico

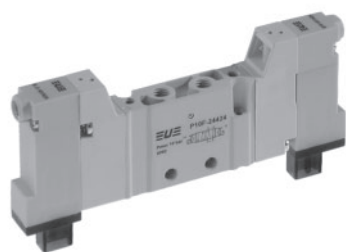

Peso (Kg): 0,069

	Simbolo	Comando		Pressione bar	Tempo di risp. (ms)		Codice
		14	12		Ecc.	Dis.	
5/2		elettrico amplificato	elettrico amplificato	0,7÷9	10	10	P10F24424 P10F26624
5/3 c.c.		elettrico amplificato	elettrico amplificato	1,5÷9	11	22	P10F34424 P10F36624
5/3 c.a.		elettrico amplificato	elettrico amplificato	1,5÷9	11	22	P10F44424 P10F46624
5/3 c.p.		elettrico amplificato	elettrico amplificato	1,5÷9	11	22	P10F54424 P10F56624
3/2 NC + 3/2 NC		elettrico amplificato	elettrico amplificato	1,3÷9	9	14	P10F64424 P10F66624
3/2 NC + 3/2 NO		elettrico amplificato	elettrico amplificato	1,3÷9	9	14	P10F74424 P10F76624
3/2 NO + 3/2 NO		elettrico amplificato	elettrico amplificato	1,3÷9	9	14	P10F84424 P10F86624

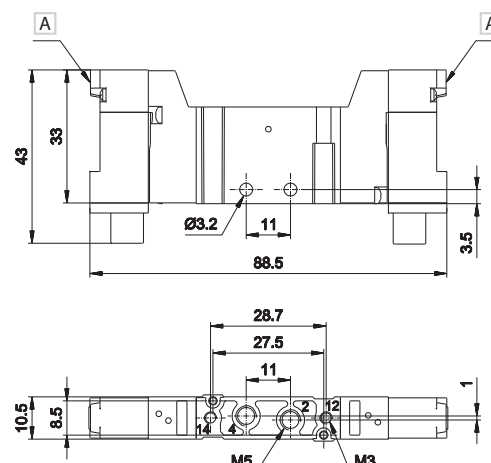

A Comando manuale

2 - 4 = Utilizzo
14 = Comando
12 = Ritorno

c.a. = centri aperti c.c. = centri chiusi c.p. = centri in pressione

3

Singolo impulso pneumatico



Peso (Kg): 0,042

	Simbolo	Comando	Ritorno	Pressione bar	Tempo di risp. (ms)		Codice
					Ecc.	Dis.	
5/2		14	12	1,5÷10	8	14	P10F230
5/2		14	12	1,9÷10	7	16	P10F231

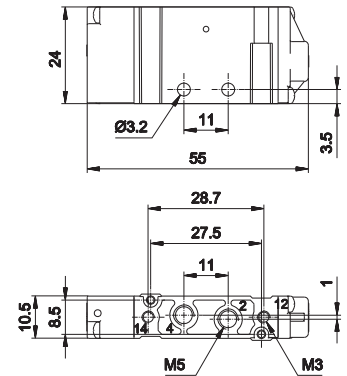

2 - 4 = Utilizzo
14 = Comando
12 = Ritorno

Doppio impulso pneumatico



Peso (Kg): 0,044

	Simbolo	Comando	Ritorno	Pressione bar	Tempo di risp. (ms)		Codice
					Ecc.	Dis.	
5/2		14	12	0,6÷10	6	6	P10F233
5/3 c.c.		14	12	1,5÷10	7	20	P10F333
5/3 c.a.		14	12	1,5÷10	7	20	P10F433
5/3 c.p.		14	12	1,5÷10	7	20	P10F533
3/2 NC + 3/2 NC		14	12	1,3÷10	8	14	P10F633
3/2 NC + 3/2 NO		14	12	1,3÷10	8	14	P10F733
3/2 NO + 3/2 NO		14	12	1,3÷10	8	14	P10F833

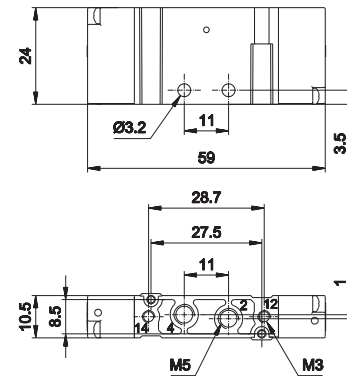

2 - 4 = Utilizzo
14 = Comando
12 = Ritorno

c.a. = centri aperti c.c. = centri chiusi c.p. = centri in pressione

Connessione elettrica integrata

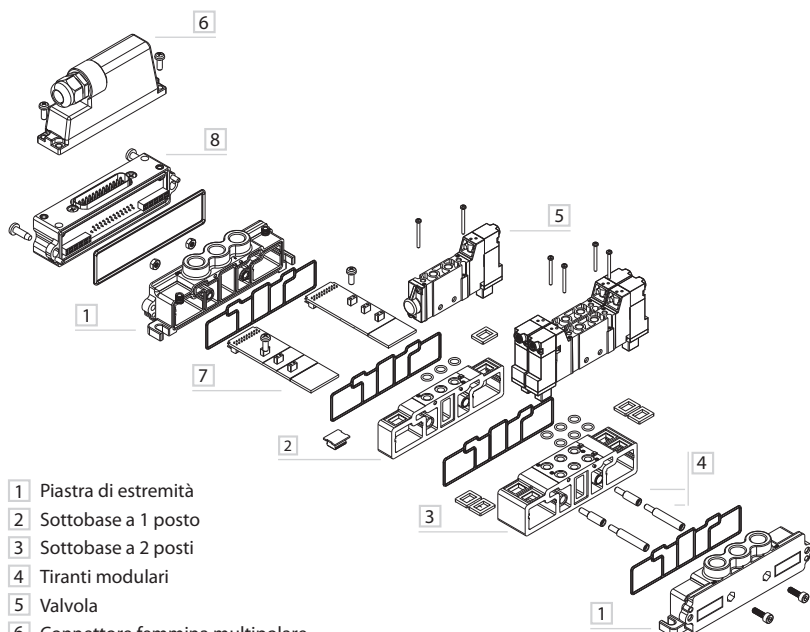
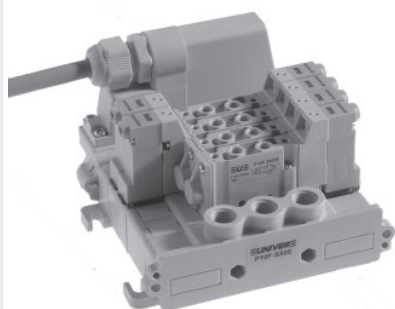

- 1 Piastra di estremità
- 2 Sottobase a 1 posto
- 3 Sottobase a 2 posti
- 4 Tiranti modulari
- 5 Valvola
- 6 Connettore femmina multipolare
- 7 Scheda bus di connessione
- 8 Modulo di connessione multipolare

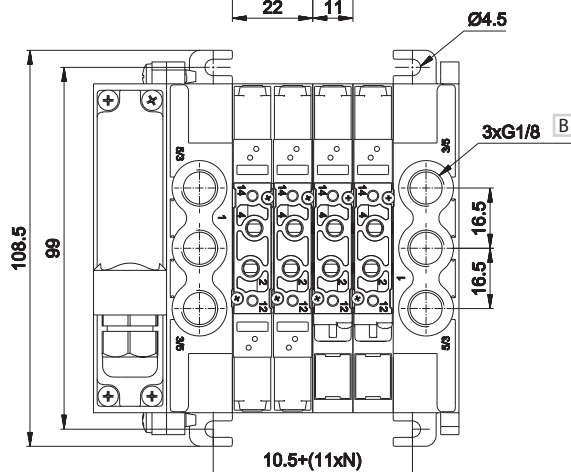
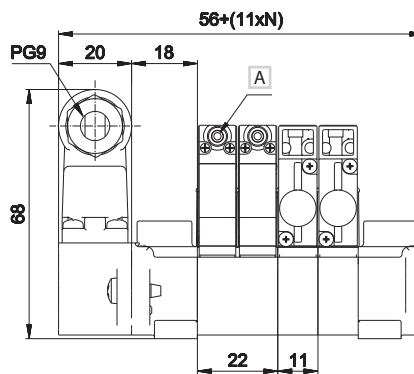

- 1 = Alimentazione
 - 2 - 4 = Utilizzo
 - 3 - 5 = Scarico
 - 14 = Comando
 - 12 = Ritorno
- N = Numero posti valvola
- A Comando manuale
 - B Coppia di serraggio G1/8 = max 3 Nm

TIM1024	P10SF100	P10SF110	P10SF200	P10SF210	P10SF500
---------	----------	----------	----------	----------	----------

modulo di connessione 25 poli maschio tipo D-sub peso: 0,047 Kg	base 1 posto peso: 0,018 Kg	base 1 posto 1-3-5 chiusi peso: 0,02 Kg	base 2 posti peso: 0,04 Kg	base 2 posti 1-3-5 chiusi peso: 0,04 Kg	piastra di alimentazione G1/8 sinistra per modulo TIM peso: 0,04 Kg

P10SF505	P10SF550	P10SF560	P10SF570	P10SS14**M	P10SS12**M
----------	----------	----------	----------	------------	------------

piastra di alimentazione G1/8 destra peso: 0,04 Kg	piastrella separatrice di pressione peso: 0,002 Kg	piastrella di chiusura posto valvola non utilizzato peso: 0,003 Kg	piastrella di alimentazione intermedia peso: 0,004 Kg	scheda bus di connessione, lato 14 ** = 04, 06, 08, 10, 12 posti peso: 0,006 Kg	scheda bus di connessione, lato 12 ** = 04, 06, 08, 10, 12 posti peso: 0,006 Kg

P10STR01	P10STR02	P10STR05
----------	----------	----------

tirante modulare 1 posto valvola (confezione 100 pz.) peso: 0,001 Kg	tirante modulare 2 posti valvola (confezione 100 pz.) peso: 0,003 Kg	tirante modulare 5 posti valvola (confezione 100 pz.) peso: 0,007 Kg

- AZ4-SN003A**
100 dadi M3 per tiranti
- AZ4-VN0310**
100 viti 3x10 per tiranti

Connessione elettrica con connettore esterno

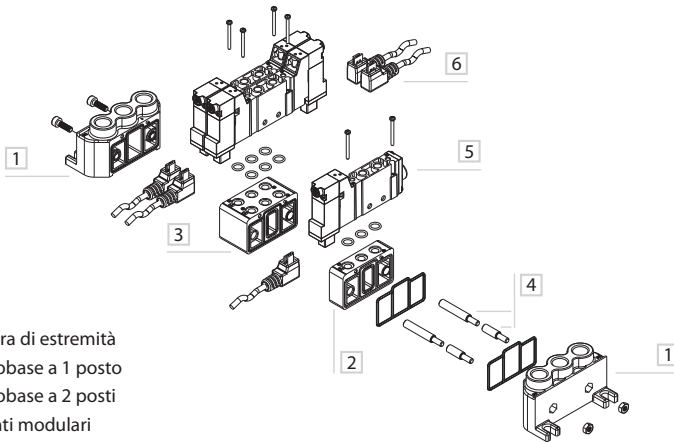
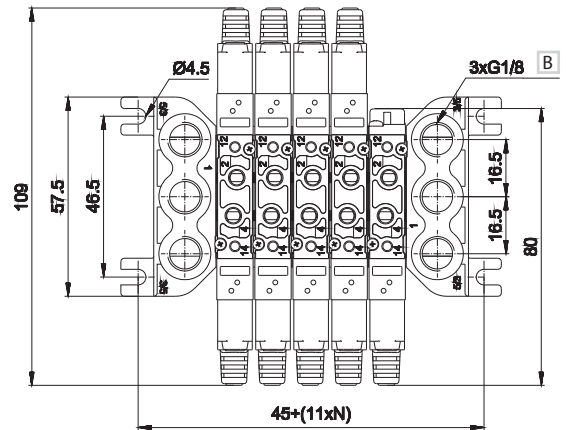
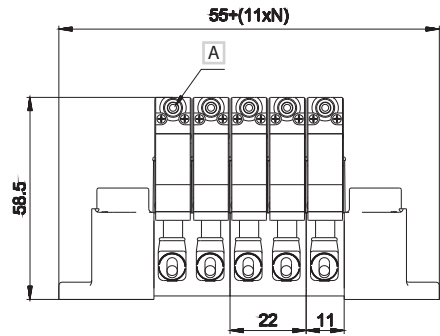
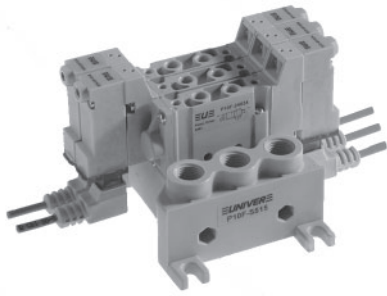

- 1 Piastra di estremità
- 2 Sottobase a 1 posto
- 3 Sottobase a 2 posti
- 4 Tiranti modulari
- 5 Valvola
- 6 Connettore singolo

- 1 = Alimentazione
- 2 - 4 = Utilizzo
- 3 - 5 = Scarico
- 14 = Comando
- 12 = Ritorno

- A Comando manuale
- B Coppia di serraggio G1/8 = max 3 Nm

N = Numero posti valvola

P10SF300	P10SF310	P10SF400	P10SF410	P10SF515	P10SF550
base 1 posto peso: 0,011 Kg	base 1 posto 1-3-5 chiusi peso: 0,013 Kg	base 2 posti peso: 0,024 Kg	base 2 posti 1-3-5 chiusi peso: 0,026	piastra di alimentazione destra/sinistra G1/8 peso: 0,032 Kg	piastrina separatrice di pressione peso: 0,003 Kg
P10SF560	P10SF570	P10STR01	P10STR02	P10STR05	
piastrina di chiusura posto valvola non utilizzato peso: 0,003 Kg	piastrina di alimentazione intermedia per versione filettata peso: 0,004 Kg	tirante modulare 1 posto valvola (confezione 100 pz.) peso: 0,001 Kg	tirante modulare 2 posti valvola (confezione 100 pz.) peso: 0,003 Kg	tirante modulare 5 posti valvola (confezione 100 pz.) peso: 0,007 Kg	AZ4-SN003A 100 dadi M3 per tiranti
					AZ4-VN0310 100 viti 3x10 per tiranti

Singolo impulso elettrico

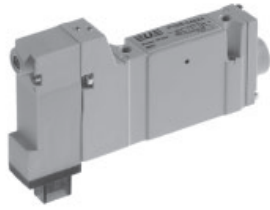

Peso (Kg): 0,054

	Simbolo	Comando	Ritorno	Pressione bar	Tempo di risp. (ms)		Codice
					Ecc.	Dis.	
5/2		14	12	1,5÷9	12	20	P10B24024 P10B26024
5/2		14	12	1,9÷9	10	21	P10B24124 P10B26124

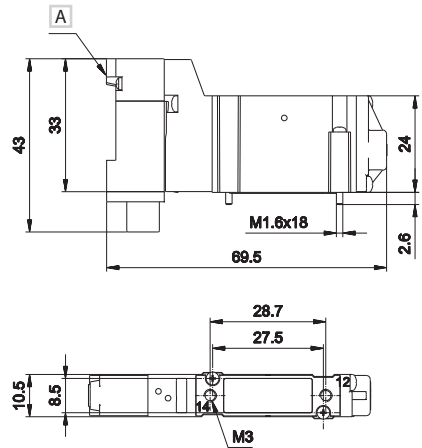

A Comando manuale

14 = Comando
12 = Ritorno

Doppio impulso elettrico

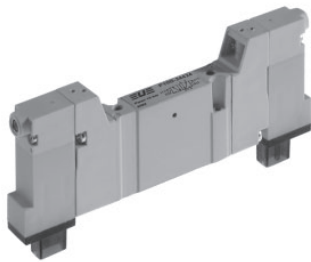

Peso (Kg): 0,069

	Simbolo	Comando	Ritorno	Pressione bar	Tempo di risp. (ms)		Codice
					Ecc.	Dis.	
5/2		14	12	0,7÷9	10	10	P10B24424 P10B26624
5/3 c.c.		14	12	1,5÷9	11	22	P10B34424 P10B36624
5/3 c.a.		14	12	1,5÷9	11	22	P10B44424 P10B46624
5/3 c.p.		14	12	1,5÷9	11	22	P10B54424 P10B56624
3/2 NC + 3/2 NC		14	12	1,3÷9	9	14	P10B64424 P10B66624
3/2 NC + 3/2 NO		14	12	1,3÷9	9	14	P10B74424 P10B76624
3/2 NO + 3/2 NO		14	12	1,3÷9	9	14	P10B84424 P10B86624

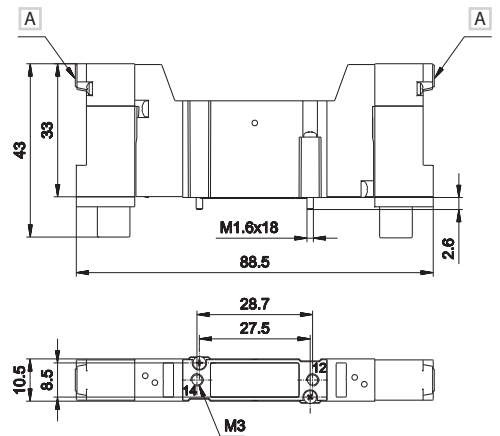

A Comando manuale

14 = Comando
12 = Ritorno

c.a. = centri aperti c.c. = centri chiusi c.p. = centri in pressione

3

Singolo impulso pneumatico



Peso (Kg): 0,042

	Simbolo	Comando 14	Ritorno 12	Pressione bar	Tempo di risp. (ms)		Codice
					Ecc.	Dis.	
5/2		pneumatico amplificato	molla pneumo meccanica	1,5÷9	8	14	P10B230
5/2		pneumatico amplificato	molla meccanica	1,9÷9	7	16	P10B231

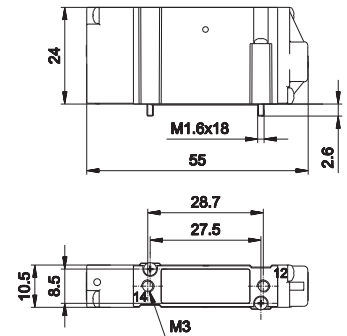

14 = Comando
12 = Ritorno

Doppio impulso pneumatico



Peso (Kg): 0,044

	Simbolo	Comando 14	Ritorno 12	Pressione bar	Tempo di risp. (ms)		Codice
					Ecc.	Dis.	
5/2		pneumatico amplificato	pneumatico amplificato	0,6÷9	6	6	P10B233
5/3 c.c.		pneumatico amplificato	pneumatico amplificato	1,5÷9	7	20	P10B333
5/3 c.a.		pneumatico amplificato	pneumatico amplificato	1,5÷9	7	20	P10B433
5/3 c.p.		pneumatico amplificato	pneumatico amplificato	1,5÷9	7	20	P10B533
3/2 NC + 3/2 NC		pneumatico amplificato	pneumatico amplificato	1,3÷9	8	14	P10B633
3/2 NC + 3/2 NO		pneumatico amplificato	pneumatico amplificato	1,3÷9	8	14	P10B733
3/2 NO + 3/2 NO		pneumatico amplificato	pneumatico amplificato	1,3÷9	8	14	P10B833

c.a. = centri aperti c.c. = centri chiusi c.p. = centri in pressione

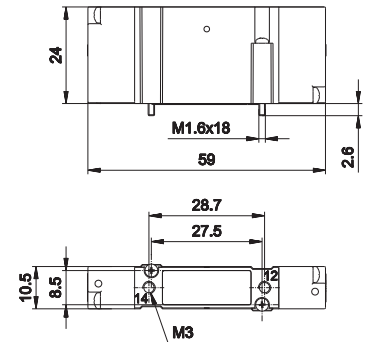

14 = Comando
12 = Ritorno

Connessione elettrica integrata

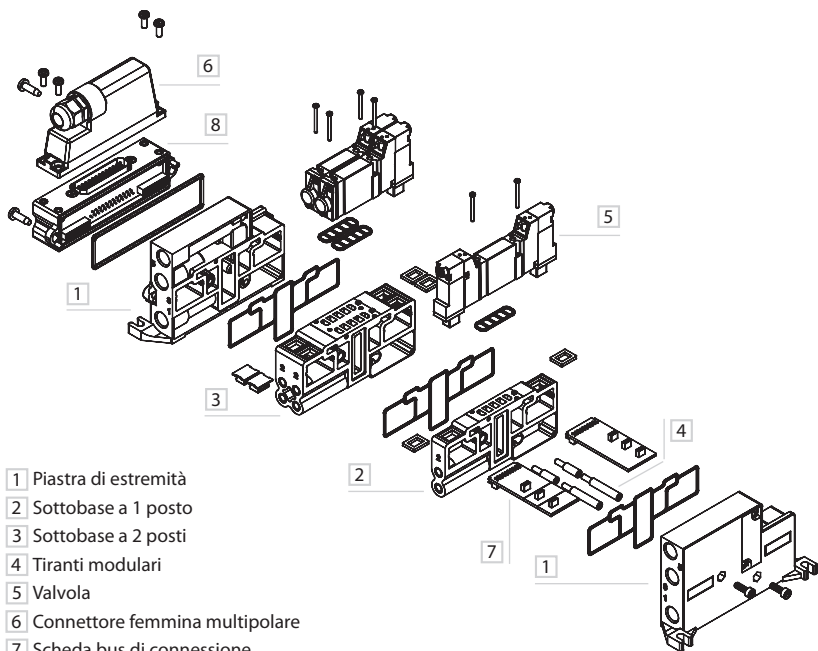
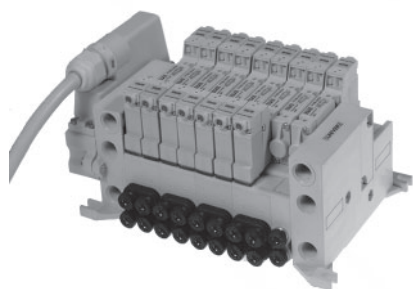

- 1 Piastra di estremità
- 2 Sottobase a 1 posto
- 3 Sottobase a 2 posti
- 4 Tiranti modulari
- 5 Valvola
- 6 Connettore femmina multipolare
- 7 Scheda bus di connessione
- 8 Modulo di connessione multipolare

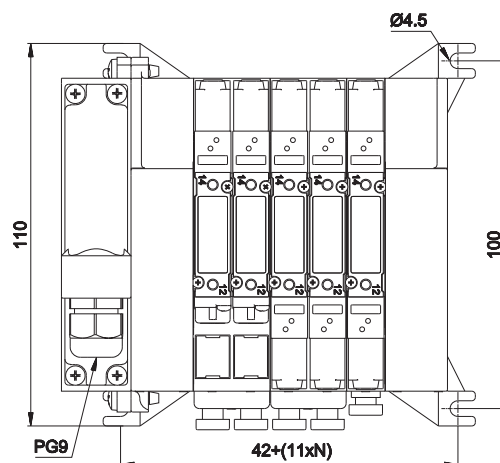
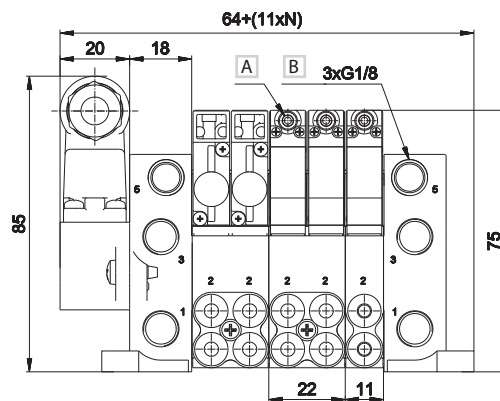

- 1 = Alimentazione
 - 2 - 4 = Utilizzo
 - 3 - 5 = Scarico
 - 14 = Comando
 - 12 = Ritorno
- A Comando manuale
 - B Coppia di serraggio
- G1/8 - M5 = max 3 Nm
M7 = 2 Nm
- N = Numero posti valvola

TIM1024 P10SB100/107 P10SB110/117 P10SB200/207 P10SB210/217 P10SB304 P10SB314

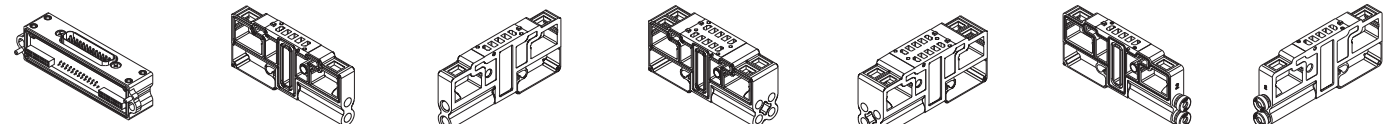

modulo di connessione 25 poli maschio tipo D-sub peso: 0,047 Kg	base 1 posto uscite laterali M5, M7 peso: 0,031 Kg	base 1 posto uscite laterali M5, M7 1-3-5 chiusi peso: 0,033 Kg	base 2 posti uscite laterali M5, M7 peso: 0,062 Kg	base 2 posti uscite laterali M5, M7 1-3-5 chiusi peso: 0,067 Kg	base 1 posto uscite laterali con innesti rapidi tubo 4 peso: 0,034 Kg	base 1 posto uscite laterali con innesti rapidi tubo 4 1-3-5 chiusi peso: 0,034 Kg
--------------------------------------------------------------------------	----------------------------------------------------------	--------------------------------------------------------------------------	----------------------------------------------------------	--------------------------------------------------------------------------	--------------------------------------------------------------------------------	---------------------------------------------------------------------------------------------------

P10SB404 P10SB414 P10SB500 P10SB505 P10SB550 P10SB560 P10SB570

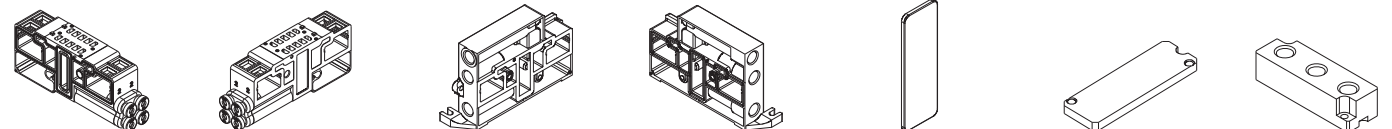

base 2 posti uscite laterali con innesti rapidi tubo 4 peso: 0,073 Kg	base 2 posti uscite laterali con innesti rapidi tubo 4 1-3-5 chiusi peso: 0,068 Kg	piastina di alimentazione G1/8 per modulo TIM peso: 0,074 Kg	piastina di alimentazione G1/8 destra peso: 0,074 Kg	piastina separatrice di pressione peso: 0,004 Kg	piastina di chiusura posto valvola non utilizzato peso: 0,002 Kg	piastina di alimentazione intermedia per base peso: 0,007 Kg
--------------------------------------------------------------------------------	---------------------------------------------------------------------------------------------	--------------------------------------------------------------------	------------------------------------------------------------	--------------------------------------------------------	---------------------------------------------------------------------------	-----------------------------------------------------------------------

P10SS14M P10SS12**M P10STR01 P10STR02 P10STR05**



scheda bus di connessione, lato 14 ** = 04, 06, 08, 10, 12 posti peso: 0,006 Kg	scheda bus di connessione, lato 12 ** = 04, 06, 08, 10, 12 posti peso: 0,006 Kg	tirante modulare 1 posto valvola (confezione 100 pz.) peso: 0,001 Kg	tirante modulare 2 posti valvola (confezione 100 pz.) peso: 0,003 Kg	tirante modulare 5 posti valvola (confezione 100 pz.) peso: 0,007 Kg
------------------------------------------------------------------------------------------	------------------------------------------------------------------------------------------	-------------------------------------------------------------------------------	-------------------------------------------------------------------------------	-------------------------------------------------------------------------------

AZ4-SN003A
100 dadi M3 per tiranti

AZ4-VN0310
100 viti 3x10 per tiranti

3

D-535U40300
D-535U40500

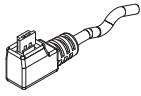

■ connettore singolo
con cavo 3-5 m

TSCFN24S000

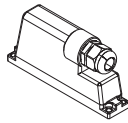

■ connettore femmina
25 poli tipo D-sub
senza cavo
viti di fissaggio M3 x 8

TSCFN24S0300
TSCFN24S0500
TSCFN24S1000

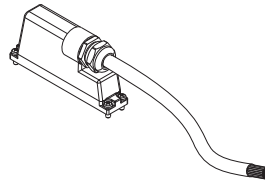

■ connettore femmina
25 poli tipo D-sub
con cavo 3-5-10 m
viti di fissaggio M3 x 8

TSCFN16D0300
TSCFN16D0500
TSCFN16D1000

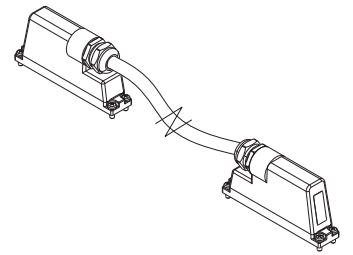

■ connettore volante
maschio/femmina sub D
(a richiesta) precablato
per 24 bobine con cavo Ø 8 mm
da 3-5-10 m idoneo per
posa mobile
viti di fissaggio M3 x 8

Identificazione dei colori secondo lo standard DIN 47100

Connettore femmina D-SUB 25 poli
per collegamento 12+12 bobine



PIN No.	Colore	Bobina	Azionamento lato	Valvola N°
1	bianco	1	14	1
2	marrone	2	12	1
3	verde	3	14	2
4	giallo	4	12	2
5	grigio	5	14	3
6	rosa	6	12	3
7	blu	7	14	4
8	rosso	8	12	4
9	nero	9	14	5
10	viola	10	12	5
11	grigio-rosa	11	14	6
12	rosso-blu	12	12	6
13	bianco-verde	13	14	7
14	marrone-verde	14	12	7
15	bianco-giallo	15	14	8
16	giallo-marrone	16	12	8
17	bianco-grigio	17	14	9
18	grigio-marrone	18	12	9
19	bianco-rosa	19	14	10
20	rosa-marrone	20	12	10
21	bianco-blu	21	14	11
22	marrone-blu	22	12	11
23	bianco-rosso	23	14	12
24	marrone-rosso marrone-nero schermo	comune basso	-	-
25	bianco-nero	24	12	12