

USL50

Unità di bloccaggio e centraggio fori UNICLAMP, ad azionamento manuale



U	S	L	5	0	J	3	0	-	-	-	K	0
1	2	3	4	5	6	7	8	9				

1 Serie	2 Versione	3 Taglia
US = Unità di bloccaggio e centraggio UNICLAMP	L = Azionamento manuale	50

4 Versione	5 Diametro perno	6 Presenza perno di centraggio
J = Compensazione standard	1 <= Ø 18 mm 2 = Ø 20 mm 3 = Ø 25 mm 4 = Ø 30 mm 5 = Ø 35 mm 6 = Ø 40 mm Per altri Ø perno rivolgersi all'Ufficio Commerciale	0 = Perno di centraggio non incluso 1 = Perno di centraggio incluso

7 Numerazione progressiva	8 Sensore	9 Revisione prodotto
Numerazione progressiva per prodotto speciale a cura dell'Ufficio Commerciale	N = Senza sensore (con piastra di chiusura) K = Sensore elettronico PNP (ottico) (DF-K)	Assegnato da UNIVER

USL50J_0_ _ _ K0

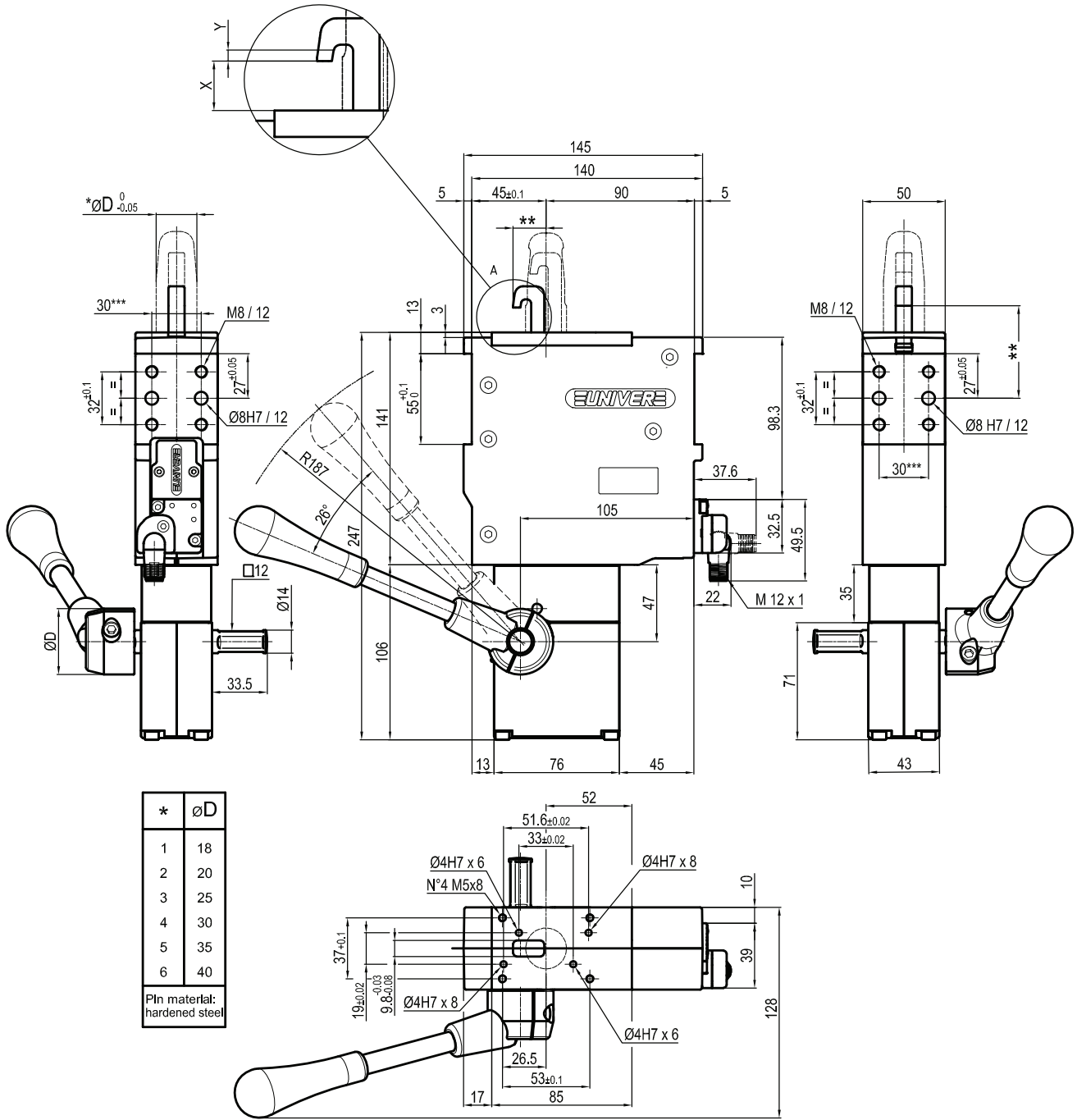

Size	Clamping force	Weight with hand lever (reference plate, pin and hook not included)
50	3500 N	3,6 Kg

Operating temperature: 5° ÷ 45° C
 With manual lever
 Electronic sensor with M12 swivel connector, from 0° to 90°, in steps of 10°
 Supply voltage: 10 ÷ 30 Vdc
 IP code: IP 65

*** : MISSING DIMENSION TO BE DEFINED ACCORDING TO CUSTOMER SPECIFICATIONS
 *** : TOLERANCE BETWEEN DOWELS ± 0,02, BETWEEN SCREW HOLES ± 0,1

X= metal sheet
 Y = clamping range (X + 2,3 mm Max)

